

Cash Register
ECR 6700

GUÍA DE USUARIO



olivetti

PUBLICATION ISSUED BY:

Olivetti S.p.A.

www.olivetti.com

Copyright © 2006, Olivetti
All rights reserved



Your attention is drawn to the following actions that could compromise the characteristics of the product:

- incorrect electrical supply;
 - incorrect installation; incorrect or improper use, or, in any case, not in accordance with the warnings given in the User Manual supplied with the product;
 - replacement of original components or accessories with others of a type not approved by the manufacturer, or carried out by unauthorized personnel.
-

Nous attirons votre attention sur les actions suivantes qui peuvent compromettre la conformité attestée ci-dessus et les caractéristiques du produit:

- Alimentation électrique erronée;
 - Installation ou utilisation erronée ou non conforme aux indications exposées dans le manuel d'utilisation fourni avec le produit;
 - Remplacement de composants ou d'accessoires originaux par des pièces non approuvées par le constructeur, ou effectué par du personnel non autorisé.
-

Wir möchten Sie darauf hinweisen, daß folgende Aktionen die oben bescheinigte Konformität und die Eigenschaften des Produkts beeinträchtigen können:

- Falsche Stromversorgung;
 - Installations- oder Bedienungsfehler bzw. Nichtbeachtung der Hinweise in der Bedienungsanleitung, die mit dem Produkt geliefert wurde;
 - Das Auswechseln von Bauteilen oder Originalzubehör durch Unbefugte oder das Ersetzen durch Teile, die nicht vom Hersteller anerkannt werden.
-

Prestar mucha atención a las siguientes acciones que pueden comprometer la conformidad arriba certificada y, obviamente, las características del producto:

- Alimentación eléctrica errónea;
 - Instalación o uso erróneos, improprios o no conformes con las advertencias detalladas en el manual de uso suministrado con el producto;
 - Sustitución de componentes o accesorios originales con otros no aprobados por el fabricante o bien efectuada por parte personal no autorizada.
-

Het is belangrijk te weten dat de volgende acties nadelige gevolgen kunnen hebben voor de goede werking van het product:

- het verkeerd aansluiten van een stroombron;
 - onjuiste installatie; onjuist of oneigenlijk gebruik, of handelingen die worden uitgevoerd zonder inachtneming van de waarschuwingen in de handleiding bij het product;
 - vervanging van originele onderdelen of accessoires door onderdelen of accessoires van een type dat niet is goedgekeurd door de fabrikant, of vervanging die wordt uitgevoerd door onbevoegd personeel.
-

Chamamos a sua atenção para as seguintes acções que podem comprometer o desempenho do produto:

- abastecimento de corrente não adequado;
 - instalação incorrecta, utilização incorrecta ou indevida, ou não respeitando os avisos descritos no Manual do Utilizador que é fornecido com o produto;
 - substituição de componentes originais ou acessórios por outros de tipo não aprovado pelo fabricante, ou substituição realizada por pessoal não autorizado.
-

Vær opmærksom på, at følgende handlinger kan beskadige produktet:

- Forkert strømforsyning.
 - Forkert installation, ukorrekt eller forkert brug eller, som under alle omstændigheder, ikke er i overensstemmelse med advarselne i den medfølgende Brugervejledning.
 - Udskiftning af originale dele eller tilbehør med andre typer, som ikke er godkendt af fabrikanten, eller foretaget af uautoriseret personer.
-

Vi önskar fästa din uppmärksamhet på verksamheterna som anges nedan, eftersom dessa kan kompromittera produktens egenskaper:

- oriktig strömförsörjning;
 - oriktig installation; oriktig eller olämplig användning, eller som i alla fall inte överensstämmer med de varningar som ges i användarhandboken som levereras tillsammans med produkten;
 - byte av originalkomponenter eller tillbehör mot annan typ som ej godkänts av tillverkaren, eller som utförts av obehörig personal.
-

SAFETY INFORMATION
INFORMATIONS DE SECURITE
SICHERHEITSVORSCHRIFTEN
INFORMACIÓN DE SEGURIDAD
VEILIGHEIDSINFORMATIE
INFORMAÇÃO SOBRE SEGURANÇA
SIKKERHÆDSFORANSTALTNINGER
SÄKERHETSINFORMATION



GB

1. Connect the power cord to an electrical outlet that is near the product and easily accessible.
2. Install your cash register on a flat and stable surface, at a location where no one can step on or trip over the power cord.
3. Do not use your cash register near water, or with wet hands.
4. Do not expose your cash register to rain or moisture.
5. Unplug your cash register from the electrical outlet before cleaning.

F

1. Brancher le cordon d'alimentation à la prise électrique qui se trouve près du produit et facilement accessible.
2. Initialiser la caisse enregistreuse sur une surface plane et stable, dans une place où il n'y pas le risque de presser ou de heurter le cordon.
3. Ne pas utiliser la caisse enregistreuse près de l'eau, ou avec les mains mouillées.
4. Ne pas exposer la caisse enregistreuse à la pluie ou à l'humidité.
5. Débrancher la caisse enregistreuse de la prise électrique avant de la nettoyer.

D

1. Das Netzkabel an eine Steckdose anschließen, die in der Nähe der Maschine und leicht zugänglich ist.
2. Die Registrierkasse auf einer ebenen stabilen Fläche installieren. Darauf achten, dass keiner über das Netzkabel stolpern oder auf es treten kann.
3. Die Kasse nicht in der Nähe von Wasser oder mit nassen Händen benutzen.
4. Die Kasse nicht Regen oder Feuchtigkeit aussetzen.
5. Vor Reinigungsarbeiten die Kasse vom Stromnetz trennen.

E

1. Conecte el cable de alimentación a una toma eléctrica que se encuentre cerca del producto y que tenga un fácil acceso.
2. Instale su caja registradora en una superficie plana y estable, en un emplazamiento en el que nadie pueda pisar el cable de alimentación o tropezar con él.
3. No utilice la caja registradora cerca del agua ni si tiene las manos húmedas.
4. No exponga la caja registradora a la lluvia o la humedad.
5. Desconecte la caja registradora de la toma eléctrica antes de la limpieza.

NL

1. Sluit het netsnoer aan op een stopcontact dat zich in de buurt van het kasregister bevindt en vrij toegankelijk is.
2. Installeer uw kasregister op een plat en stabiel oppervlak, op een plaats waar niemand op het netsnoer kan trappen of erover struikelen.
3. Gebruik uw kasregister niet in de buurt van water, of met natte handen.
4. Stel uw kasregister niet bloot aan regen of vocht.
5. Trek de stekker uit het stopcontact voordat u het kasregister gaat schoonmaken.

P

1. Ligue o cabo de alimentação a uma tomada eléctrica que esteja perto da máquina e seja de fácil acesso.
2. Instale a caixa registadora sobre uma superfície plana e estável, num local onde ninguém possa chocar com ela ou tropeçar no cabo de alimentação.
3. Não utilize a caixa registadora perto de água, nem a manuseie se tiver as mãos molhadas.
4. Não exponha a caixa registadora a chuva ou humidade.
5. Desligue a caixa registadora da tomada de corrente antes de a limpar.

DK

1. Tilslut de elektriske kabel til elnettet, som er ved siden af produktet og nemt tilgængelig.
2. Placér Deres kasseapparat på en flad, sikker og stabil overflade, et sted hvor ingen kan gå eller trampe over det elektrisk kabel.
3. Brug ikke Deres kasseapparat i nærheden af vand, eller med våde hænder.
4. Deres kasseapparat må ikke udsættes for regn eller fugtighed.
5. Slut Deres kasseapparat fra elnettet inden de går i gang med rengøring.

S

1. Stoppa in nätsladdens stickkontakt i ett lättåtkomligt vägguttag nära apparaten.
2. Installera kassaregistret på en jämn och stabil yta där ingen kan trampa på eller snubbla över nätsladden.
3. Använd inte kassaregistret nära vatten eller med våta händer.
4. Utsätt inte kassaregistret för regn eller fukt.
5. Dra ut stickkontakten från vägguttaget före rengöringen.



HOW DO I PROCEED?
COMMENT JE DOIT PROCEDER?
VORGEHENSWEISE
¿QUÉ DEBO HACER A CONTINUACIÓN?
HOE GA IK TE WERK?
O QUE DEVO FAZER?
FREMGANGSMÅDE?
HUR GÅR JAG VIDARE?

GB

1. Plug the cash register into a electrical outlet and insert the batteries.
2. Load the paper.
3. Proceed with Quick Start Programming.
4. Perform basic sales transactions.
5. Get to know your cash register in depth.

F

1. Brancher la caisse enregistreuse à la prise électrique et insérer les batteries.
2. Charger le papier.
3. Procéder avec la fonction Vite Démarre de Programmation.
4. Exécuter les transactions de ventes basiques.
5. Prendre confiance avec la caisse enregistreuse.

D

1. Die Kasse an eine Netzsteckdose anschließen und die Batterien einsetzen.
2. Papier laden.
3. Die Quick Start Programmierung durchführen.
4. Einfache Verkaufsvorgänge ausführen.
5. Sich mit allen Funktionen der Kasse vertraut machen.

E

1. Enchufe la caja registradora en una toma eléctrica e inserte las baterías.
2. Cargue el papel.
3. Continúe con la programación de la puesta en servicio rápida.
4. Realice transacciones de venta básicas.
5. Conozca más en detalle la caja registradora.

NL

1. Sluit het kasregister aan op een stopcontact en plaats de batterijen.
2. Plaats het papier.
3. Voer de snelstart-programmering uit.
4. Voer basis-verkooptransacties uit.
5. Leer uw kasregister grondig kennen.

P

1. Ligue a caixa registadora a uma tomada eléctrica e insira as pilhas.
2. Coloque o papel.
3. Continue com a Programação de Iniciação Rápida.
4. Realize transacções básicas de vendas.
5. Familiarize-se com a sua caixa registadora.

DK

1. Tilslut kasseapparatet til elnettet og sæt batterierne i.
2. Sæt papir i.
3. Gå frem med Hurtig Start Programmering.
4. Indræt basis salgstransaktioner.
5. Lær Deres kasseapparat at kende.

S

1. Sätt in kassaregistersladden i ett vägguttag och sätt i batterierna.
2. Ladda pappret
3. Gå vidare med programmeringen för snabbstart.
4. Utför grundläggande försäljningstransaktioner.
5. Fördjupa kännedomen om kassaregistret.

INSERTING MEMORY BACKUP BATTERIES
INSÉRER LES BATTERIES TAMPONS DE LA MÉMOIRE
BATTERIEN ZUR SPEICHERSICHERUNG EINSETZEN
INSERCIÓN DE LAS BATERÍAS DE RESPALDO DE LA MEMORIA
INSTALLEREN VAN DE BATTERIJEN VOOR NOODVOEDING
INSERIR AS PILHAS DE BACKUP DA MEMÓRIA
INDSÆT HUKOMMELSE BACKUP BATTERIER
SÄTTA I BACK-UP BATTERIERNÄ

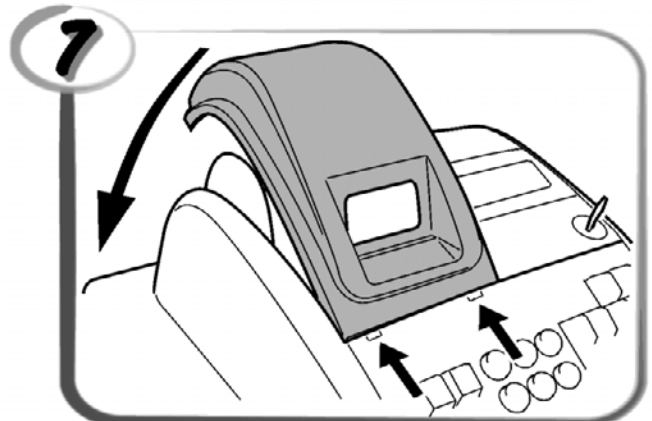
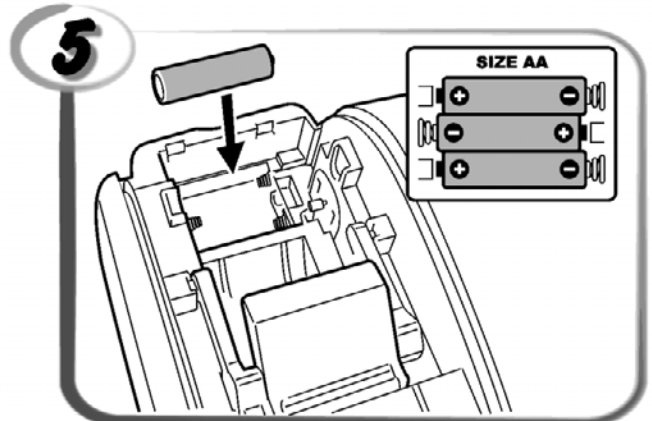
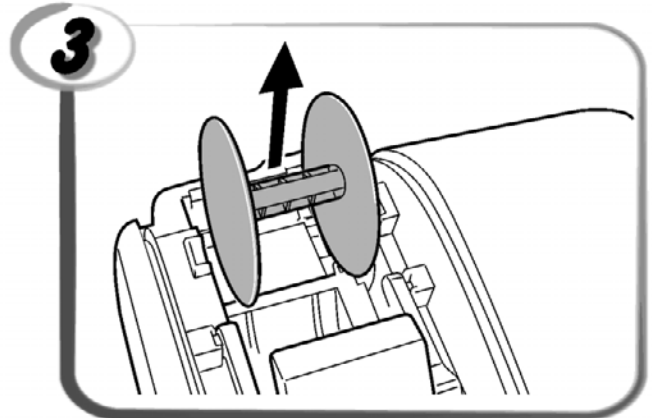
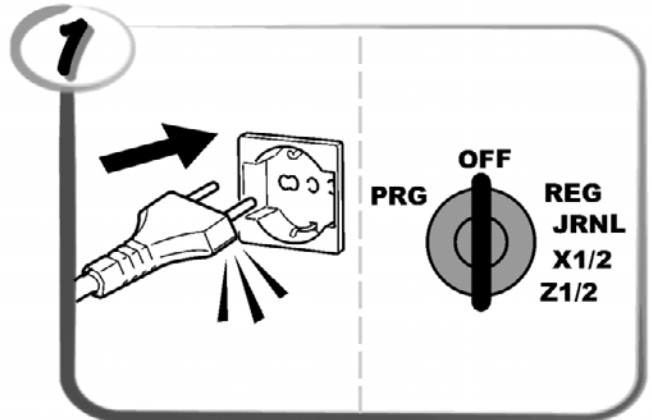
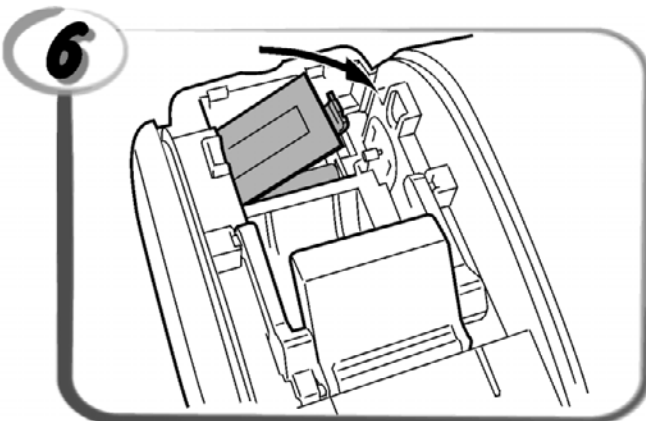
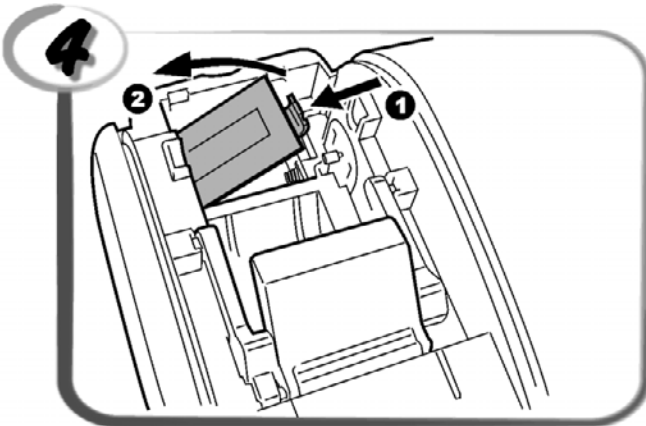
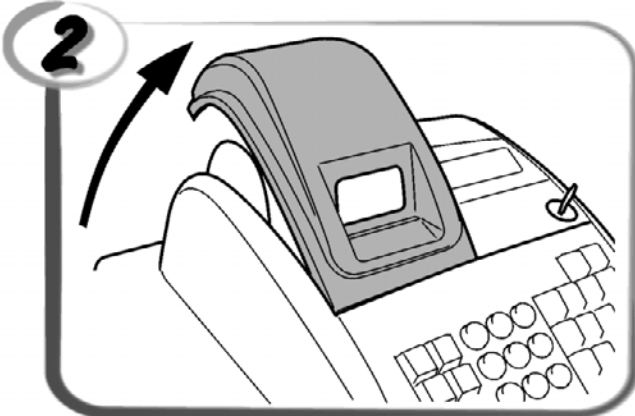
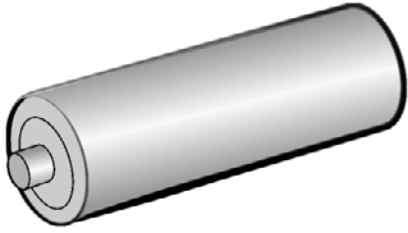

LOADING THERMAL PAPER
 INSTALLATION DU PAPIER THERMIQUE
 EINLEGEN VON THERMOPAPIER
 CARGA DEL PAPEL TÉRMICO
 THERMISCH PAPIER PLAATSEN
 COLOCAR PAPEL TÉRMICO
 ISÆTNING AF TERMOPAPIR
 LADDA VÄRMEKÄNSLIGT PAPPER

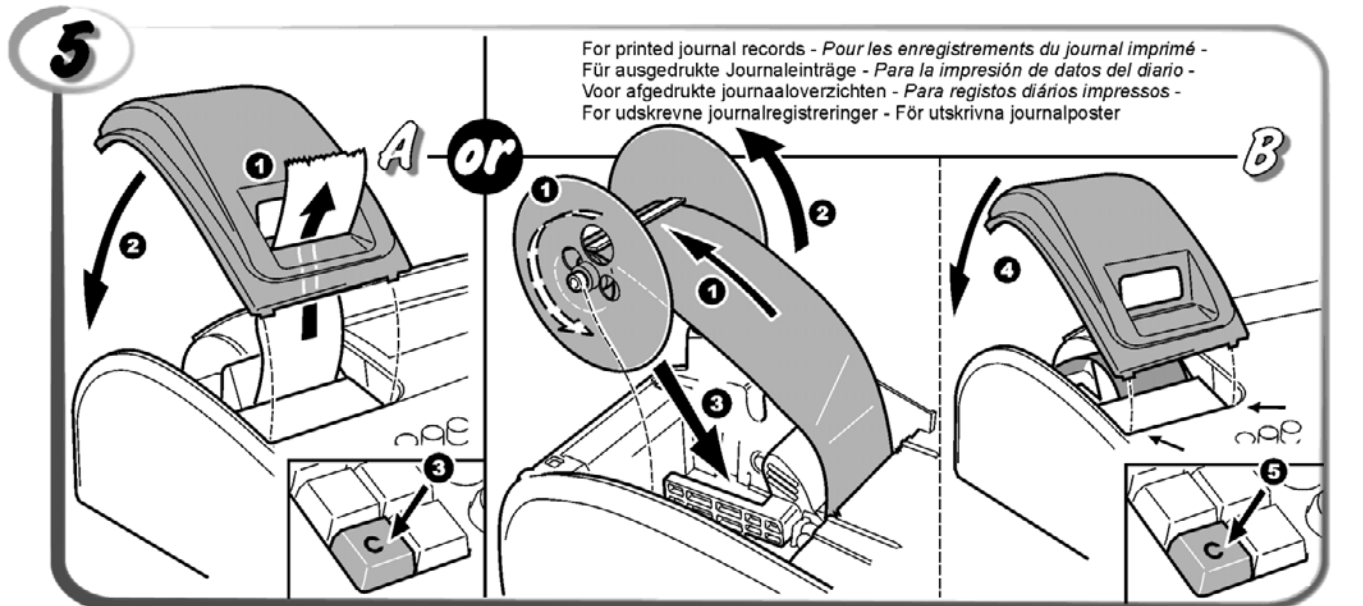
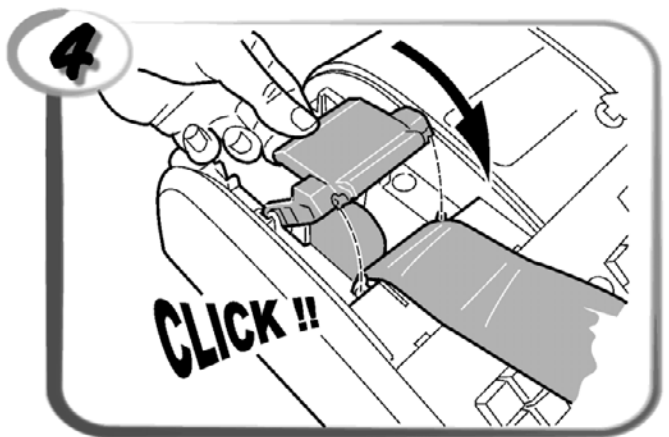
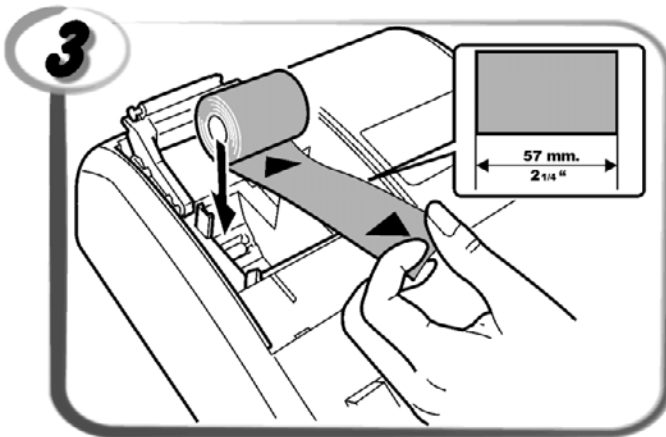
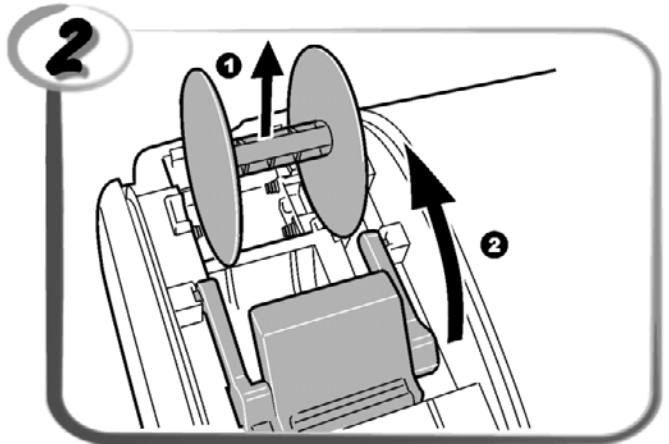
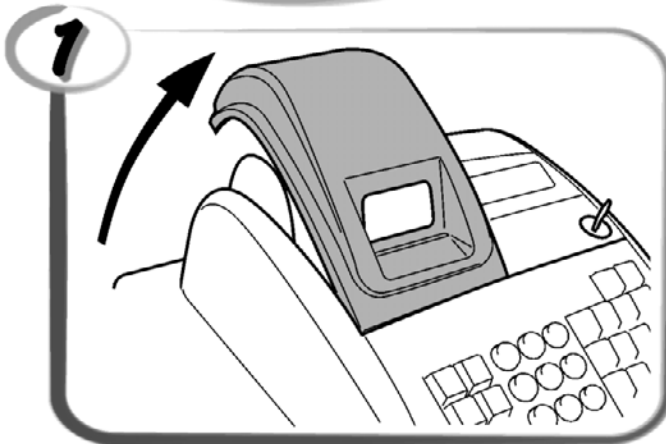

DAILY JOB OPERATIONS
 OPÉRATIONS QUOTIDIENNES
 TÄGLICHE ARBEITEN
 OPERACIONES COTIDIANAS DURANTE EL TRABAJO
 DAGELIJKSE TAKEN
 OPERAÇÕES DIÁRIAS
 DAGLIGE ARBEJDSOPERATIONER
 DAGLIGA ARBETSMOMENT



OK!!

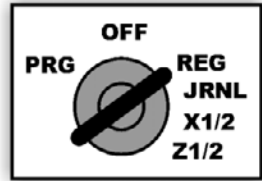

Morning startup
 Démarre du matin
 Einschalten zu
 Geschäftsbeginn
 Puesta en marcha al inicio
 de la jornada
 Morgens opstarten
 Arranque da manhã
 Morgens opstart



Sales transactions
 Transactions de ventes
 Verkaufsvorgänge
 Transacciones de venta
 Verkooptransacties
 Transações de vendas
 Salgstransaktioner
 Igångsättning på morgonen

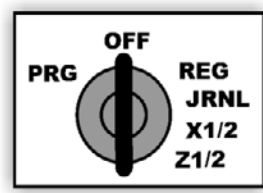
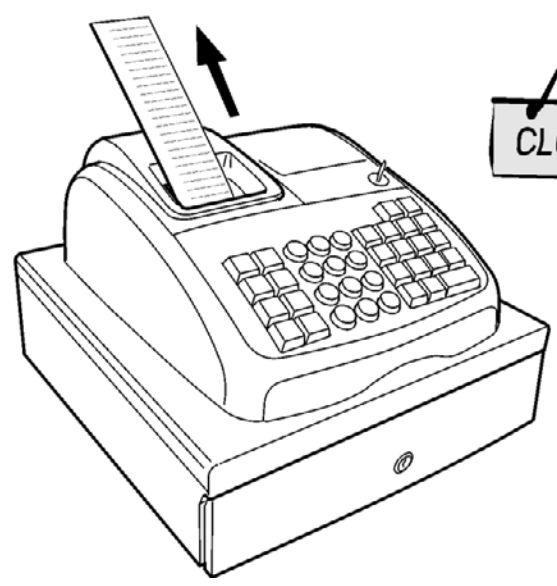
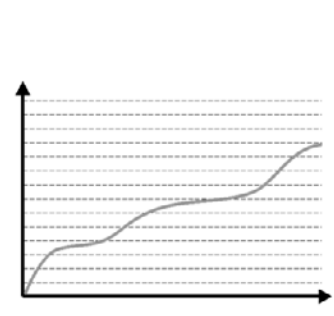

End of day reports
 Compte-rendu de fin journée
 Berichte bei Geschäftsende
 Informes de cierre de la
 jornada
 Einddaags-rapportages
 Relatórios de fim de dia
 Slut af dagens registreringer
 Försäljningstransaktioner
 Slut på dagen rapporter

Contenido

Características principales	1
Componentes de la caja registradora	1
Cajón de efectivo extraíble, con cierre	1
Funciones de teclado	2
Conmutador de control y llave	2
Pantallas del operador y para clientes	3
Situaciones de error	3
Códigos de error	3
Eliminación de un error	3
Operaciones de puesta a cero de la caja registradora	3
Diario electrónico	4
Puesta en servicio rápida	5
Programación de la puesta en servicio rápida	5
Programación y características de la caja registradora	6
Modificación de la programación de la caja registradora	6
Programación de títulos con el teclado alfanumérico y la tabla de caracteres	6
Encabezado y pie de comprobantes	7
Nombres de departamentos	8
Nombres de artículos PLU	8
Porcentaje de descuento (-%) o de incremento (+%)	8
Tipos de cambio de divisas	9
Descriptores de divisas	9
Opción de redondeo para las divisas suiza, danesa y sueca	9
Redondeo de fracciones para cálculos de IVA	10
Impresión de información de IVA en los comprobantes para clientes	10
Modo calculadora	10
Sistema de cajeros	11
Nombres de cajeros	12
Contraseña de administrador	12
Uso de la Caja Registradora en un Modo protegido por Contraseña	12
Modo de formación	12
Opciones del sistema	13
Número de comprobante consecutivo	15
Ajuste del contador Z1	15
Ajuste del contador Z2	15
Ajuste del total general	15
Informes de gestión	15
Informes X y Z	15
Informe de cajero	16
Informe de ventas de PLU	16
Informe de programación de departamentos	16
Informe de programación de PLU	16
Informe de programación de la caja registradora	17
Informe de formación	17
Informes de diario electrónico	17
Transacciones de venta	18

Características principales

- 14 departamentos y hasta 400 configuraciones para artículos de precio fijo (PLU).
- 8 números de cajero para controlar las ventas de cada cajero.
- Diario electrónico con capacidad máxima de 3.000 líneas de transacción para almacenar todos los datos de las transacciones y con indicación EJ para condiciones de memoria llena o casi llena.
- Pantalla de 10 dígitos de operador y de cliente, con tecnología de cristal líquido (LCD).
- Introducción de cantidades con punto decimal.
- Modo de formación con la contraseña relacionada.
- Comprobante activado/desactivado y funciones de comprobantes duplicados.
- Posibilidad de activar un sistema de seguridad para cajeros, basado en un código de seguridad de tres dígitos.
- Posibilidad de asignar un nombre a cada cajero para una rápida identificación.
- Definición de contraseña para el modo Z de informes de gestión.
- Personalización de encabezado y pie de comprobantes de venta para clientes.
- Capacidades especiales de redondeo para las divisas de Suiza, Dinamarca y Suecia.
- Impresión de informes de comprobantes de cliente y gestión en inglés, francés, alemán, español, holandés, portugués, danés o sueco.
- Programación de departamentos (ventas positivas y negativas).
- 4 tipos de cambio de divisas con sus descriptores de divisa correspondientes.
- Teclas de pago en efectivo, con cheque, con cargo o tarjeta, con entrega de cambio en todos los pagos.
- 4 entradas de IVA diferentes.
- Posibilidad de programar la caja registradora para imprimir distintos totales de IVA en el comprobante de venta.
- Visualización de la hora con sólo pulsar una tecla.
- Protección con pilas de respaldo para los registros y los datos de programación.

Componentes de la caja registradora

Con referencia a la figura 2:

1. Pantalla para clientes
2. Pantalla para el operador
3. Conmutador de control
4. Teclado
5. Cajón de efectivo
6. Cierre del cajón de efectivo
7. Cajón de depósito de artículos
8. Cable de alimentación
9. Ventana de salida de comprobantes para clientes
10. Cubierta de compartimento de impresora

Cajón de efectivo extraíble, con cierre

Como se muestra en la figura 4, el cajón de efectivo cuenta con ranuras para billetes y monedas.

Para abrir el cajón, presione  o deslice el botón de emergencia oculto que se encuentra debajo de la caja.

El cajón de efectivo puede ser extraído completamente de la caja registradora, levantándolo cuando esté abierto y tirando de él.

Funciones de teclado

Con referencia a la figura 5:

- Permite la introducción de precios para los departamentos del 8 al 14. Presione esta tecla antes de introducir las claves de departamento correspondientes.
- Registra todos los importes retirados del cajón de efectivo que no se correspondan con una venta. Si se pulsa en el modo REG, imprime una o varias copias de la última transacción de venta registrada (tiene prioridad sobre el modo Comprobante desactivado activado con la tecla correspondiente).
- Confirma un número de cajero introducido y el código de seguridad de tres dígitos. En el modo REG, activa o desactiva la impresión de comprobantes de venta en la caja registradora.
- Cuando se utiliza la tecla RA, registra los importes recibidos a cuenta pero que no se corresponden con una venta. Por ejemplo, el dinero inicial introducido en el cajón al inicio de cada jornada puede registrarse como RA. Al igual que la tecla de conversión de divisas, se utiliza para calcular y mostrar automáticamente el importe en divisas extranjeras del subtotal de una venta o de un importe determinado registrado.
- Abre el cajón de efectivo sin registrar ningún importe o cuando se cambia efectivo con una transacción no asociada a una venta.
- Registra las ventas que se hacen a crédito, como con una tarjeta de débito, o con una tarjeta de crédito distinta de la utilizada para los totales de cargo.
- Registra las ventas pagadas con cheque.
- Obtiene un subtotal de una venta y se usa para la programación de porcentajes de IVA.
- Registra las ventas cargadas.
- Totaliza las transacciones de la caja registradora, calcula el cambio y totaliza las transacciones efectuadas en varias partes, una en efectivo y otra con una tarjeta de crédito o un cheque. Esta tecla también se usa para activar el modo calculadora. En el modo calculadora, se usa como tecla "igual" (=).
- Departamentos del 1 al 7, para introducir una o varias ventas en un departamento determinado. Si se pulsa después de , registra los Departamentos del 8 al 14.
- Introduce una coma decimal durante la definición de cantidades con decimales durante las transacciones de venta. Durante la programación de títulos, confirma la introducción del carácter seleccionado al repetir la misma tecla.
- Importes introducidos. Indica cuántas veces se repite un artículo determinado, añade y resta porcentajes e introduce números de los códigos de departamento. Se usa para introducir los caracteres indicados en la tecla correspondiente e indicados en la tabla de caracteres durante la definición de nombres de cajeros, encabezados de comprobantes, pies de comprobantes, nombres de departamentos, nombres de producto de PLU e identificadores de divisas.

Durante la programación de títulos, añade un espacio entre dos caracteres.

- Multiplica entradas de **[DEPARTAMENTO]** o muestra la hora actual y el número de líneas aún disponible en la memoria del diario electrónico en los modos REG y JRNL.
- Borra una entrada hecha por el teclado alfanumérico antes de finalizar una transacción con una tecla de departamento o de función. También se usa para eliminar las situaciones de error.
- Registra el precio predefinido de un elemento individual asignándolo a un departamento apropiado.
- Se utiliza para sumar o restar un porcentaje a un artículo concreto o a una venta completa. El porcentaje puede corresponder a un porcentaje preprogramado o a otro porcentaje introducido manualmente.
- Se utiliza para introducir manualmente un precio para un artículo de PLU.
- Cuando se utiliza como tecla de cupón, resta un importe a un total de artículo o de venta, por ejemplo con las deducciones por cupones. Cuando se utiliza como tecla de reembolso, resta un artículo que es devuelto para su reembolso.
- Hace avanzar una línea el papel del comprobante o el diario. Si se mantiene presionada, hace avanzar el papel continuamente.
- Borra el último artículo introducido. Se usa también para corregir una entrada determinada tras su procesamiento e impresión.

Conmutador de control y llave

Esta llave del conmutador de control debe tener la posición correcta para poder trabajar con la caja registradora, configurar programas e imprimir o poner a cero los totales del informe de gestión. Con referencia a la figura 3:

- Gire la llave de control hasta la posición necesaria, según lo indicado a continuación.
 - PRG Se utiliza para activar y cambiar ajustes de programas.
 - OFF La caja registradora está apagada y no se puede utilizar.
 - REG (On/Comprobante Cliente) - La caja registradora está preparada para transacciones de venta estándar. Se imprime un comprobante para cada transacción.
 - JRNL (On/Journal Tape) - La caja registradora está preparada para transacciones de venta estándar. Se imprime un registro de diario para cada transacción. La función de comprobante activado o desactivado, que se acciona con una tecla, no funciona en este modo (la transacción se imprime siempre).
 - X1/X2 Imprime el informe de gestión X (mitad de jornada).
 - Z1/Z2 Imprime el informe de gestión Z (cierre diario) y pone a cero los totales (con excepción del gran total).



Pantallas del operador y para clientes

La caja registradora está equipada con dos pantallas numéricas de 10 dígitos con tecnología de cristal líquido (LCD). Como se muestra en la figura 6, la pantalla se lee de izquierda a derecha, de la forma siguiente:

C1...C8	(1) - Con el sistema de cajeros activo, muestra el número de cajero introducido antes de trabajar con el modo REG o JRNL, o cuando se presiona 
Departamento	(2) - Un grupo de dígitos que indica la tecla de departamento presionada para cada entrada.
Repetir/ multiplicar	(3) - Un número mostrado al repetir o multiplicar artículos indica el número de artículos introducidos con un precio concreto.
Importe	(4) - Indica los importes de las entradas y los totales de la venta.

Indicadores de símbolos especiales

Durante el uso de la caja registradora, el extremo izquierdo de las pantallas muestra símbolos especiales:

C (Cambio)	Indica que el importe visualizado es el cambio a entregar al cliente.
E (Error)	Aparece cuando se produce un error durante el uso o la programación de la caja registradora. Se emite un tono sonoro para alertar al operador.
ST (Subtotal)	Indica que el importe mostrado es el subtotal de una transacción, incluidos sus impuestos sobre ventas si es aplicable.
- (Negativo)	Indica una entrada negativa. También señala si el subtotal o el total de efectivo entregado es negativo debido a una devolución o un reembolso.
_(Línea)	Indica, de izquierda a derecha en la parte inferior de la pantalla, el modo de calculadora, el modo de comprobante desactivado, el modo de formación y el estado de diario electrónico casi lleno (menos de 700 líneas de transacción disponibles).
	Se visualiza si se presiona  para indicar que la cantidad se muestra en divisas.
CA (Efectivo)	Indica una transacción de ventas pagada en efectivo.
Ch (Cheque)	Indica una transacción de ventas pagada con cheque.
Cr (Crédito)	Indica una transacción de ventas pagada con tarjeta de crédito.

Estos símbolos se borran automáticamente al empezar la siguiente entrada o presionar 

Situaciones de error

Códigos de error

Pueden aparecer los códigos de error siguientes:

E1	Error de operación
E2	Importe de ventas excedido
E3	Error de entrada precio cero
E4	Entrada de anulación total incorrecta
E5	Número y contraseña de cajero solicitados
E6	Contraseña de administrador solicitada

Eliminación de un error

Presione  para eliminar un error. La señal sonora se apaga, las pantallas se borran y el teclado se desbloquea, permitiendo continuar con la transacción o reiniciar el programa. Si no es posible eliminar una situación de error

pulsando , ponga a cero la caja registradora realizando una de las tres operaciones de puesta a cero de la caja registradora explicada en la sección siguiente.

Operaciones de puesta a cero de la caja registradora

Si la caja registradora no funciona, por ejemplo durante la programación y si la señal de error no puede detenerse





presionando , ponga a cero la caja registradora.

Existen tres operaciones de puesta a cero. **Tenga mucho cuidado al elegir la operación que desea realizar, dado que podría borrar sin necesidad los datos de los informes y los datos de programación de la caja registradora.**

Puesta a cero parcial

La operación de puesta a cero parcial sólo borra la memoria de trabajo de la caja registradora.

1. Gire el conmutador de bloqueo a la posición OFF.





2. Pulse  por 2 segundos e introduzca   

Si la caja registradora mantiene la situación de error, realice la operación Puesta a cero completa - Informes.

Puesta a cero completa - Informes

La operación de informes de puesta a cero borra la memoria de trabajo de la caja registradora y todos los totales y contadores (todos los datos de los informes).





1. Gire el conmutador de bloqueo a la posición OFF.

2. Pulse  por 2 segundos e introduzca   

Si la caja registradora sigue en una situación de error, realice la operación Puesta a cero completa - Entrada de nuevo idioma excluida.

Puesta a cero completa - Entrada de nuevo idioma excluida





Con una Puesta a cero completa - Entrada de nuevo idioma excluida, se borra la memoria de trabajo de la caja registradora, todos los totales y contadores (todos los datos de informes) y cancela todos los datos de programación de la caja registradora con la excepción de los títulos específicos del idioma programados. Tenga el máximo cuidado cuando utilice esta operación de puesta a cero.

1. Gire el conmutador de bloqueo a la posición OFF.
2. Pulse  por 2 segundos e introduzca   .
3. Vuelva a programar la caja registradora.

Si la caja registradora sigue en una condición de error, proceda con la operación de Puesta a cero completa - Todos los Datos.

Puesta a cero completa - Todos los datos

La operación Puesta a cero completa - Todos los datos borra borra la memoria de trabajo de la caja registradora, todos los totales y contadores (todos los datos de los informes) y cancela todos los datos de programación de la caja registradora. Tenga el máximo cuidado cuando utilice esta operación de puesta a cero. Utilice este método sólo como último recurso.

1. Gire el conmutador de bloqueo a la posición OFF.
2. Pulse  por 2 segundos e introduzca   .
3. Vuelva a programar la caja registradora.

Diario electrónico

La caja registradora cuenta con una memoria dinámica de diario electrónico (EJ) que, de forma predeterminada, contiene hasta 3.000 líneas de datos de ventas. Durante las transacciones, los datos de ventas se registran continuamente en esta memoria para que sea posible mantenerse al día con las últimas 3.000 líneas de información de ventas efectivas.

Sin embargo, es posible programar la caja registradora para el modo de diario electrónico estándar. En este caso, se programa la memoria para albergar un máximo de 3.000 líneas de datos de ventas antes de que se le pida borrar la memoria. El diario electrónico almacena todos los comprobantes de ventas registrados en los modos REG y JRNL, lo que permite imprimir este registro en cualquier momento o cuando la memoria está casi llena o llena.

Para programar la caja registradora para el modo de diario electrónico estándar:

1. Posición de la llave de control: **PRG**.
2. Presione   .

NOTA: También puede personalizar otras características del diario electrónico mediante la programación de las opciones de sistema 4, 5, 6 y 7. Consulte "Opciones del sistema" para obtener más detalles.



Cuando el diario alcanza la **condición de casi lleno**, queda memoria libre para menos de 700 líneas en la memoria del diario. Aparece un mensaje al inicio y al final de cada transacción realizada.

Cuando el diario alcanza la **condición de lleno**, quedan en la memoria menos de 300 líneas. Aparece un mensaje que le indica que la memoria del diario está llena junto con un tono de advertencia al inicio de cada transacción.

Pulse  para continuar con otras transacciones.

Recuerde sin embargo que los datos de la transacción NO se almacenarán en la memoria y que el número consecutivo del comprobante no se incrementará. Si desea finalizar la

transacción de venta, presione .

Para saber cuántas líneas quedan disponibles en el diario electrónico, pulse    en el modo REG y fuera de la transacción de ventas.



Impresión y borrado del contenido del diario electrónico

Asegúrese de que haya mucho papel cargado en la impresora.

1. Posición de la llave de control: **Z1/Z2**.

2. Presione .

Para interrumpir la impresión del informe, pulse .

Para reanudar la impresión, pulse  de nuevo. Para detener la impresión del informe, pulse .



Cuando se imprime el contenido del diario electrónico, aparece un mensaje junto con un tono sonoro para indicar que la capacidad de memoria del EJ se ha restablecido a su capacidad máxima de líneas programada.

NOTA: También se puede imprimir el contenido del diario electrónico con la llave de control en la posición X. Sin embargo, al hacerlo no se borra la memoria electrónica.

Borrado de la memoria del diario electrónico sin imprimir el contenido

La memoria del diario electrónico se borra pero **no se imprime**:

1. Posición de la llave de control: **Z1/Z2**.

2. Presione    .

Puesta en servicio rápida

En esta sección se explica cómo programar las características básicas de la caja registradora, de forma que sea posible empezar a trabajar inmediatamente con su nuevo producto.

La información correspondiente a programas y transacciones para los informes de gestión se almacenan en la memoria de la caja registradora, que está protegida por baterías de respaldo.

Antes de empezar a programar la caja registradora o a realizar transacciones de venta, introduzca las pilas para mantener esta información en caso de caída de tensión o en la eventualidad de que la caja registradora se haya desconectado de la toma de corriente.

Programación de la puesta en servicio rápida

1. Seleccionar su idioma

NOTA: Después de seleccionar un idioma, la caja registradora realizará automáticamente una puesta a cero y cancelará todos los datos de programación y transacciones que tenga almacenados.

1. Posición de la llave de control: **PRG**.

2. Presione

3. Pulse en su identificador de idioma: para español, para francés, para alemán, para holandés, para portugués, para danés, para sueco, para inglés.

4. Presione

Ejemplo: Programar la caja registradora para imprimir en español.

Teclee/pulse:

Identificador de idioma

2. Programar la fecha

1. Posición de la llave de control: **PRG**.

2. Escriba la fecha actual con formato DDMMAA.

3. Presione

Ejemplo: Programar la fecha 25 de mayo de 2006.

Teclee/pulse:

Día Mes Año

3. Programar la hora

1. Posición de la llave de control: **PRG**.

2. Teclee la hora actual con el formato HH:MM de 24 horas.

3. Presione

Ejemplo: Cambiar la hora a las 15:30 horas.

Teclee/pulse:

Hora Minutos

4. Programar un porcentaje de IVA fijo

1. Posición de la llave de control: **PRG**.

2. Teclee el **[número]** que representa al IVA (1 para IVA1, 2 para IVA2, 3 para IVA3 y 4 para IVA4).

3. Presione

4. Teclee el porcentaje de IVA. Puede usar cinco dígitos y DEBE introducir tres dígitos después de la coma decimal.

5. Presione

Ejemplo: Programar el 5,50% para el porcentaje IVA1.

Teclee/pulse:

Número de IVA

5 50

NOTA: Antes de cambiar un porcentaje de IVA, imprima un informe financiero Z. Consulte "Informe financiero X1 y Z1".

Consulte las secciones "Redondeo de fracciones para cálculos de IVA" e "Impresión de información de IVA en los comprobantes para clientes" para otras funciones relacionadas con el IVA.

5. Vincular una venta de artículo múltiple/individual, un estado de impuestos y un precio de artículo a un departamento





La caja registradora cuenta con un total de 14 departamentos. La programación de un departamento se compone de la asignación de una venta positiva o negativa de artículo múltiple/sencillo, asignándole a su vez un estado de impuestos previamente programado. A continuación, existe la posibilidad de asignar un precio predefinido al departamento. Es posible programar un estado de departamento de 3 dígitos, mediante las opciones siguientes:

Ventas de artículo múltiple/individual

- 0 = Ventas positivas de artículos múltiples
- 1 = Ventas positivas de artículos individuales
- 2 = Ventas negativas de artículos múltiples
- 3 = Ventas negativas de artículos individuales

Estado de impuestos

- 00 = No sujeto a impuestos
- 01 = Impuestos con IVA 1
- 02 = Impuestos con IVA 2
- 03 = Impuestos con IVA 3
- 04 = Impuestos con IVA 4

1. Posición de la llave de control: **PRG**.
2. Indique las opciones **[Ventas de artículo múltiple/individual]** y **[Estado de impuestos]** haciendo referencia a la tabla anterior. Es necesario introducir un código de estado de 3 dígitos.
3. Presione .
4. Teclee un **[precio unitario]** para asignarlo a un artículo concreto y después asígnelo a un departamento pulsando la tecla correspondiente de  a . Use  para los departamentos del 8 al 14.

Ejemplo: Programar una venta positiva de artículo múltiple, con IVA 2 y el precio 2,50 € para un artículo del departamento 2.



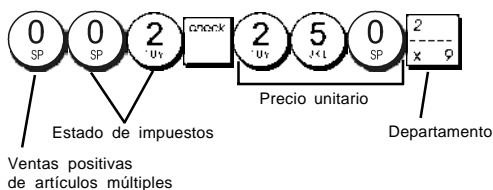

Teclee/pulse:



Después de programar sus departamentos, puede imprimir un informe que indica los valores de programación. Consulte la sección "Informe de programación de departamento" para obtener más detalles.

6. Programar una entrada de precio fijo (PLU)

Es posible programar hasta 400 PLU.

1. Posición de la llave de control: **PRG**
2. Presione , escriba el **[número de PLU (entre 1 y 400)]** y presione .
3. Escriba el **[precio unitario]** que desee asignar al PLU.
4. Presione la tecla de departamento correspondiente, de  a  para asignar el PLU a un departamento del 1 al 14. Si se requieren impuestos para un artículo determinado, asegúrese de vincular el número asociado al artículo a un departamento que esté programado para impuestos. Para programar un departamento para impuestos, consulte la sección Vincular una venta de artículo múltiple/individual, un estado de impuestos y un precio de artículo a un departamento.
5. Presione .

Ejemplo: Crear el PLU 1 con un precio unitario de 2,69 € y asignado al departamento 3.

Teclee/pulse:



Después de programar sus PLUs, puede imprimir un informe que indica los valores de programación. Consulte la sección "Informe de programación de PLU" para obtener más detalles.

Programación y características de la caja registradora

La información correspondiente a programas y transacciones para los informes de gestión se almacenan en la memoria de la caja registradora, que está protegida por baterías de respaldo.

Antes de empezar a programar la caja registradora o a realizar transacciones de venta, introduzca las pilas para mantener esta información en caso de caída de tensión o en la eventualidad de que la caja registradora se desconecte de la toma de corriente.

Modificación de la programación de la caja registradora

Si desea hacer un cambio en su programación inicial (por ejemplo una actualización en los porcentajes de IVA, los PLUs o los tipos de cambio):

- Sitúe la llave de control en la posición PRG.
- Repita el programa afectado y confirme de la forma explicada en las secciones siguientes.
- Sitúe el interruptor de control en otro modo de funcionamiento.

La introducción de un nuevo programa sobrescribe automáticamente una entrada previa para el mismo programa.

Programación de títulos con el teclado alfanumérico y la tabla de caracteres

Para programar los títulos y mensajes de cortesía de los comprobantes para clientes, los nombres de los productos de PLU, los nombres de los departamentos, los nombres de los cajeros y los descriptores de divisa extranjera, puede utilizar el teclado alfanumérico para introducir las mayúsculas no acentuadas y la tabla de caracteres para introducir las letras minúsculas, las mayúsculas y minúsculas acentuadas, los caracteres especiales o los símbolos. Pueden programarse los siguientes títulos:

- Hasta 400 nombres de artículos PLU con un máximo de 12 caracteres cada uno
- Hasta 14 nombres de departamento con un máximo de 12 caracteres cada uno
- Hasta 8 nombres de cajeros con un máximo de 12 caracteres cada uno
- Encabezados de comprobantes de hasta 6 líneas con un máximo de 24 caracteres cada uno
- Pies de comprobantes de hasta 4 líneas con un máximo de 24 caracteres cada uno
- Hasta 4 identificadores de divisa extranjera con un máximo de 10 caracteres cada uno.

Uso del teclado

Para usar el teclado alfanumérico e introducir letras para componer los títulos, busque la letra deseada y pulse el teclado alfanumérico correspondiente tantas veces como sea necesario para visualizarla (se visualizará en la parte derecha de la pantalla).

- Si es necesario usar la misma tecla alfanumérica para dos letras sucesivas de un título, presione  entre las dos letras.

- Pulse  si desea añadir espacios.

- Puede borrar las letras incorrectas presionando .

Con ello consigue la función de retroceso típica de los entornos de PC.

- Confirme el título final presionando .

Ejemplo: Introduzca la palabra LIBROS.

Teclee/pulse:

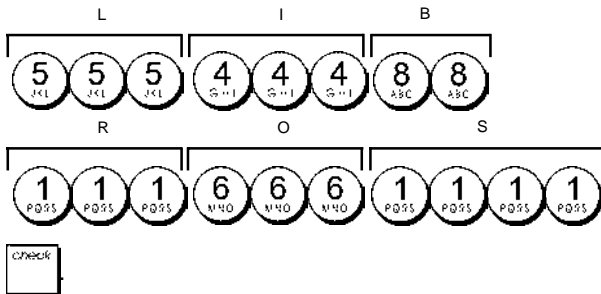

Uso de la tabla de caracteres

La tabla de caracteres ofrece todas las letras y los símbolos que la caja registradora es capaz de imprimir.

Para usar esta tabla, con referencia a la figura 7:

- Busque primero la letra o el símbolo que desea y después identifique su tecla alfanumérica en la primera columna de la izquierda.
- Pulse la tecla alfanumérica del teclado tantas veces como sea necesario para seleccionar el carácter, leyendo el número en la fila de la parte superior de la tabla.
- Confirme el título final presionando .

NOTA: No se visualizan las letras nacionales especiales acentuadas.

Ejemplo: Seleccionar las letras L y Ü.

Teclee/pulse:

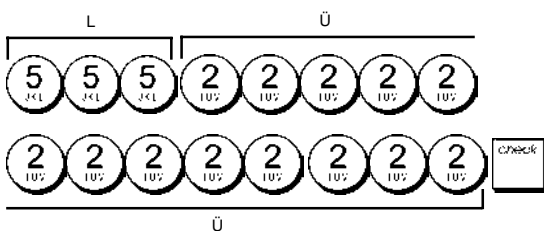



Encabezado y pie de comprobantes

De forma predeterminada, la caja registradora imprime un título en los comprobantes para clientes si la llave de control se encuentra en la posición REG. También puede imprimir un pie personalizado, si se programa.

El título del comprobante puede contener hasta un máximo de 6 líneas con 24 caracteres cada una, mientras que el pie puede contener hasta 4 líneas de 24 caracteres cada una. Es posible modificar el título predeterminado de la caja registradora o el pie programado, usando el teclado numérico y/o la tabla de caracteres para introducir los caracteres.

1. Posición de la llave de control: **PRG**.
2. Presione  repetidamente hasta que aparezca el mensaje "HD1", que indica la primera línea del título del comprobante, o bien "FT1" que indica la primera línea del pie del comprobante.

3. Presione  repetidamente hasta que en el lado izquierdo de la pantalla para el operador aparezca el número de la línea de título o pie que desee personalizar.
4. Defina las letras o los caracteres de la cadena que desee definir y presione .
5. Repita los pasos 3 y 4 si desea programar las demás líneas del título o el pie programable.
6. Presione  para salir.

Ejemplo: Cambiar la tercera línea del título predeterminado a HASTA PRONTO con ayuda de la tabla de caracteres.

Teclee/pulse:



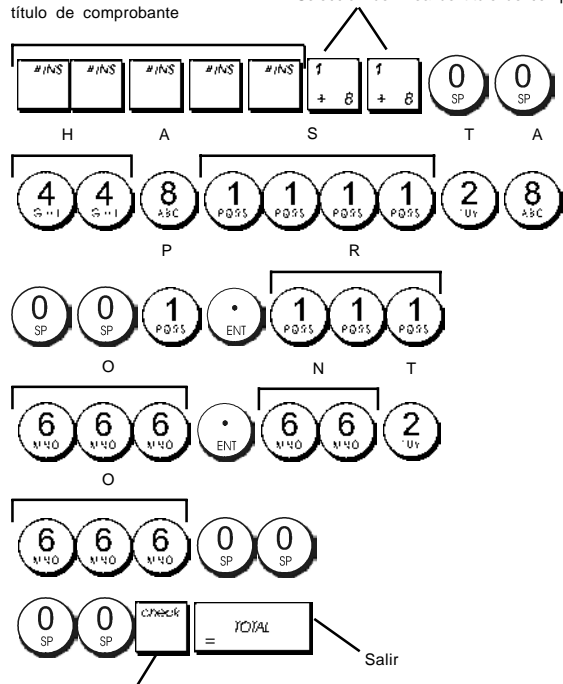

Cambiar a modo de definición de Selección de línea de título de comprobante título de comprobante



Confirmar título introducido

Tipos de cambio de divisas

Es posible programar hasta cuatro tipos de cambio de divisas diferentes. El valor de la divisa se muestra siempre que se presiona  durante una transacción de venta.

1. Posición de la llave de control: **PRG**.
2. Teclee el número de identificación de  a  que corresponda al tipo de cambio de divisas que desee definir y a continuación pulse .
3. Escriba la **[posición de la coma decimal]** del tipo de cambio (de 0 a 8 dígitos tras el punto decimal).
4. Escriba la **[posición de la coma decimal]** del importe convertido (de 0 a 8 dígitos tras el punto decimal).
5. Escriba el **[tipo de cambio]** usando un máximo de seis dígitos sin especificar ningún punto decimal.
6. Presione .

Ejemplo: Programar el primer tipo de cambio como:
1 EUR = 1,1579 USD.

Teclee/pulse:

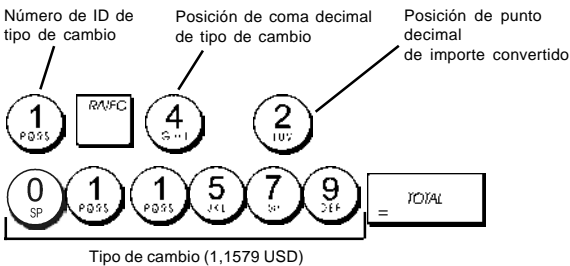

Si la opción de sistema 15 de cálculo de conversión de divisas tiene el valor **Dividir**, el importe convertido se calcula de la forma siguiente:





$$\text{Importe de la conversión} = \text{subtotal} / \text{tipo de cambio de divisas}$$

Si el cálculo de conversión de divisas está configurado como **Multiplicar**, el importe convertido se calcula de la forma siguiente:

$$\text{Importe de la conversión} = \text{subtotal} \times \text{tipo de cambio de divisas}$$

Descriptor de divisas

Es posible definir un descriptor de hasta 10 caracteres para cada uno de los cuatro tipos de cambio programados. El descriptor de divisa utilizado se imprime en el comprobante para cliente durante las transacciones de venta que finalicen con un pago en divisas. También se usa en los informes de gestión.

1. Posición de la llave de control: **PRG**.
2. Presione  hasta que aparezca el mensaje "FC1", que indica el primero de los cuatro tipos posibles de cambio de divisas.
3. Presione  repetidamente hasta mostrar en el lado izquierdo de la pantalla del operador el número de identificación del tipo de cambio deseado.
4. Introduzca el descriptor que desee asignar a la divisa y presione .
5. Repita los pasos 3 y 4 si desea asignar un descriptor a las demás divisas, siempre y cuando hayan sido definidas previamente.
6. Presione  para salir.

Ejemplo: Asignar "USD" a la divisa 1 con el teclado alfanumérico.

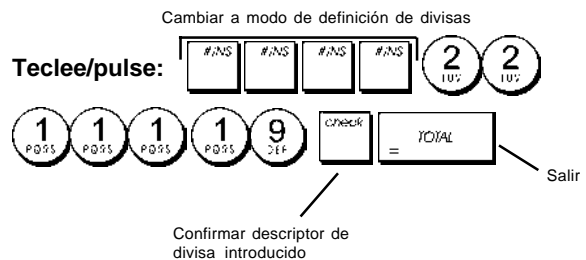

Opción de redondeo para las divisas suiza, danesa y sueca

Para el franco suizo, la corona danesa y la corona sueca, es posible programar la máquina de forma que el importe de una transacción se redondee automáticamente en función de si

se presiona  o una tecla **[cambio]**. El resultado redondeado aparecerá en la pantalla del operador y del cliente y se imprime en el recibo del cliente y el informe diario. Los redondeos totales se indican en los informes financieros.



Activación de la opción de redondeo

Como se indica en la sección "Opciones del sistema", el cambio del estado de máquina 14 al valor relacionado (1, 2 ó 3) permite programar la máquina para redondear los subtotales o valores de cambio de la divisa correspondiente.

Redondeo de fracciones para cálculos de IVA

El redondeo de fracciones se utiliza para redondear las cifras que tienen decimales, hacia el número entero siguiente o anterior. Se utiliza en los cálculos de impuestos por porcentaje. Escoja entre las tres opciones siguientes el redondeo que Ud. necesita:

- Número de estado Redondeo de fracciones**
- 0 una fracción de un céntimo se redondea por defecto a un céntimo.
 - 1 una fracción por debajo de un céntimo y medio se redondee por defecto a un céntimo mientras una fracción por encima de un céntimo y medio se redondee por exceso al céntimo superior (valor predeterminado).
 - 2 una fracción de un céntimo se redondea al céntimo superior.

- Posición de la llave de control: **PRG**.
- Teclee la opción de sistema   seguida del número de estado **[0, 1 ó 2]** para seleccionar el redondeo fraccionario deseado.
- Presione  para guardar el nuevo valor.

Ejemplo: Programe el código de redondeo de forma que una fracción por debajo de un céntimo y medio se redondee por defecto a un céntimo mientras una fracción por encima de un céntimo y medio se redondee por exceso al céntimo superior.



Teclee/pulse:    

Impresión de información de IVA en los comprobantes para clientes

Es posible programar la caja registradora para imprimir la siguiente información de IVA en el comprobante para cliente, conforme con sus exigencias comerciales o nacionales.

Programación de la caja registradora para imprimir la información IVA necesaria

Con referencia a la sección "Opciones de Sistema", configurando las condiciones de máquina 37, 38, 39, 40, y 41 Ud. puede programar la caja registradora para imprimir las informaciones que Ud. necesita.

- Posición de la llave de control: **PRG**.
- Escriba el **[número de estado de máquina]** seguido de un número de estado , a continuación presione .
- Coloque el conmutador de control en la posición **OFF**.

Recibo con cálculo de la suma de todos los importes de IVA (TOTAL DE IVA) - Estado de la máquina 37

DEPT 04	*15.5074	

SUBTOTAL	*25.50	

TOTAL	*25.50	
CASH	*25.50	

TAX1 5.5%	*0.26	Totales de IVA por porcentaje programado
TAX2 7%	*0.16	
TAX3 16%	*0.34	
TAX4 20%	*2.58	
TOTAL-TAX	*5.34	Suma de totales de IVA individuales

Comprobante con los totales de las ventas tasados por tipo (Imp. Tipo/IVA) - Estado de máquina 38

TAX1 5.5%	*0.26	Totales de IVA por porcentaje programado
TAX2 7%	*0.16	
TAX3 16%	*0.34	
TAX4 20%	*2.58	
TXBLL01 5.5%	*5.00	Totales de ventas tasados por porcentaje
TXBLL02 7%	*2.50	
TXBLL03 16%	*2.50	
TXBLL04 20%	*15.50	

Comprobante con suma de los totales de las ventas tasados (TOT. IMP. IVA) - Estado de máquina 39

DEPT 04	*15.5074	

SUBTOTAL	*25.50	

TOTAL	*25.50	
CASH	*25.50	

TAX1 5.5%	*0.26	Totales de IVA por porcentaje programado
TAX2 7%	*0.16	
TAX3 16%	*0.34	
TAX4 20%	*2.58	
TXBLL01	*25.50	Suma de totales de ventas con impuestos

Comprobante con totales de las ventas imponibles sin IVA por cada tipo (IMP. IVA) - Estado de máquina 40

TAX1 5.5%	*0.26	Totales de IVA por porcentaje programado
TAX2 7%	*0.16	
TAX3 16%	*0.34	
TAX4 20%	*2.58	
TXBLL01 5.5%	*4.74	Totales de las ventas imponibles sin IVA por cada tipo
TXBLL02 7%	*2.84	
TXBLL03 16%	*0.16	
TXBLL04 20%	*13.92	

Comprobante con suma de los totales de las ventas imponibles sin IVA (SUMA IMPONIB) - Estado de máquina 41

SUBTOTAL	*25.50	

TOTAL	*25.50	
CASH	*25.50	

TAX1 5.5%	*0.26	Totales de IVA por porcentaje programado
TAX2 7%	*0.16	
TAX3 16%	*0.34	
TAX4 20%	*2.58	
TXBLL01	*22.16	Suma de los totales de las ventas imponibles sin IVA

Modo calculadora

El modo calculadora es un modo sin impresión que sólo está disponible en las posiciones REG o JRNL. En el modo calculadora es posible usar las teclas siguientes:

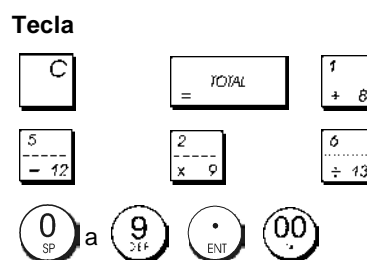









Introducción del modo calculadora

1. Posición de la llave de control: **REG** o **JRNL**.
2. Escriba la [contraseña de cuatro dígitos] y a continuación presione .
3. Aparecerá una línea en el extremo derecho de la pantalla indicando que el modo calculadora está activado.

Salida del modo calculadora

1. Posición de la llave de control: **REG** o **JRNL**.
2. Presione .
3. La línea desaparecerá de la pantalla, para indicar que ha vuelto al modo de registro normal.

Programación de una contraseña para el modo calculadora

1. Posición de la llave de control: **PRG**.
2. Pulse  = .
3. Escriba la [contraseña de 4 dígitos] y pulse .

NOTA: La contraseña de 4 dígitos no puede ser 0000.

Ejemplo: Definir la contraseña del modo calculadora 1962.

Cambiar al modo de definición de contraseña de modo calculadora

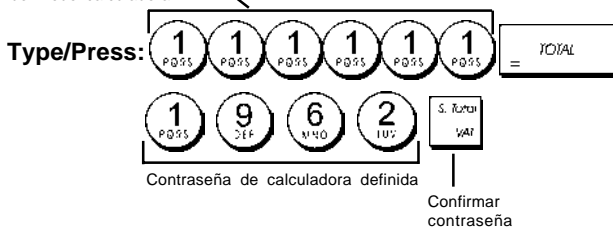

Sistema de cajeros

El Sistema Cajero es una opción de seguridad que le permite controlar el acceso a la caja registradora y el número de transacciones y las ventas de hasta 8 cajeros.

Su caja registradora está configurada de fábrica con el Sistema Cajero desactivado. Puede activar el Sistema Cajero para establecer un nivel de protección y de control de las ventas o volverlo a desactivar de forma que la caja registradora pueda ser utilizada libremente sin restricciones.

NOTA: Si el Sistema Cajero está desactivado, la caja registradora se puede utilizar sin necesidad de introducir un número de cajero o un número de cajero y su código de seguridad de tres dígitos correspondiente.

También puede programar otras funciones relacionadas con el cajero. Consulte "Opciones del sistema", estados de máquina 9 y 10 para obtener más detalles.

Activación del sistema cajero





1. Posición de la llave de control: **PRG**.
2. Presione  .

Desactivación del Sistema Cajero

1. Posición de la llave de control: **PRG**.
2. Presione  .

Programación de un código secreto relacionado con un número de cajero

Con el sistema de cajero activo:



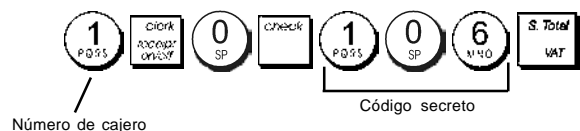

1. Posición de la llave de control: **PRG**.
2. Teclee un número de  a  para identificar al empleado al que estará relacionado el código secreto.
3. Pulse .
4. Defina si el cajero es un cajero normal o uno en formación, tecleando el código indicado a continuación:
1 = Cajero en formación
0 = Cajero normal
5. Pulse .
6. Defina un código secreto de tres dígitos tecleando tres [teclas numéricas].
7. Pulse .

Ejemplo: Asignar el código secreto 106 al cajero normal 1.

Teclee/pulse:







Introducción de un número de cajero/código secreto antes de las operaciones de caja registradora

1. Posición de la llave de control: **REG** o **JRNL**.
2. Escriba un número de cajero de  a  y presione .
3. Escriba el código de tres dígitos correspondiente (si está programado) y presione .

Se visualiza el número del Cajero (C1.....C8) para identificar el cajero en uso y ahora es posible ejecutar la transacción. El número del cajero se imprime en el comprobante de venta y en los informes de gestión.

Nombres de cajeros

Se puede programar un nombre de cajero o un identificador de hasta 12 caracteres utilizando el teclado alfanumérico o la Tabla de Caracteres. Quedará impreso automáticamente en los comprobantes, informes diarios e informes de control de caja.

1. Posición de la llave de control: **PRG**
2. Conmute la caja registradora en el modo de definición del nombre de Cajero pulsando  repetidamente hasta que se visualice el mensaje "CL1" indicando el primer número de Cajero.
3. Seleccione el número de cajero correspondiente al Cajero cuyo nombre desea definir pulsando  repetidamente hasta que aparezca el número en el lado derecho del Indicador visual del operador.
4. Utilización del teclado alfanumérico y la tabla de caracteres, introduzca el nombre de cajero y presione . El nombre introducido se imprimirá automáticamente.
5. Presione  para salir.

Ejemplo: Programe **Alex** como nombre del cajero número 2 utilizando la Tabla de Caracteres.

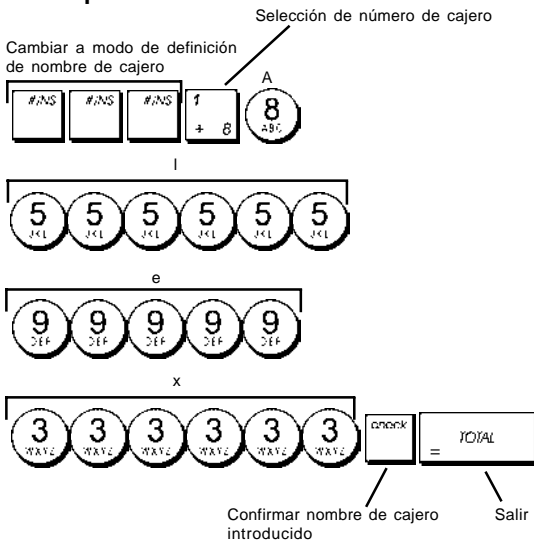

Teclee/pulse:



Contraseña de administrador

Puede definir una contraseña de administrador para impedir el acceso no autorizado al modo Z de la máquina. Dado que el informe de gestión tomado en el modo Z pone a cero los totales de transacciones, la contraseña de gestión impide la puesta a cero accidental de estos totales por parte del personal autorizado.

Definición de una contraseña del administrador para el modo Z



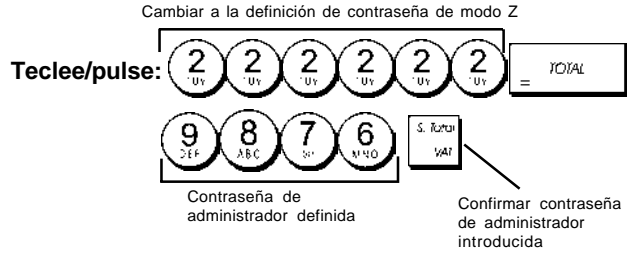

1. Posición de la llave de control: **PRG**.
2. Presione  .
3. Teclee la contraseña del administrador de 4 dígitos y pulse .

NOTA: Si Ud. define una contraseña del administrador de 0000, la característica de protección de seguridad de la contraseña no funcionará.

Ejemplo: Defina la contraseña del administrador 9876 para el modo Z.



Cancelación de la contraseña del administrador para el modo Z

1. Posición de la llave de control: **PRG**.
2. Presione  .
3. Presione  .

Uso de la caja registradora en un modo protegido por contraseña

Si se ha introducido una contraseña contra el acceso no autorizado al modo Z, proceda como sigue para introducir una contraseña determinada para poder imprimir el informe de control Z:

1. Posición de la llave de control: **Z1/Z2**.
2. Teclee la contraseña correspondiente de 4 dígitos.
3. Presione .



Modo de formación

El modo de formación permite usar la caja registradora para realizar transacciones de venta auténtica con fines de formación. Todas las transacciones realizadas en este modo no se graban en los informes financieros de gestión y los comprobantes de venta no se numeran consecutivamente.

Si la caja registradora tiene seleccionado el modo de formación, todas las transacciones de formación se realizan en el modo **REG** o **JRNL**.

También puede imprimir un informe de formación detallado para controlar las transacciones realizadas en este modo. Consulte "Informe de formación" para obtener más detalles.

Para poner el registro de efecto en el modo de formación:

1. Posición de la llave de control: **PRG**.
2. Presione  . Aparece una línea en la pantalla para indicar que la caja registradora se encuentra en el modo de formación.
3. Sitúe la llave de control en la posición **REG** o **JRNL** para realizar las transacciones de venta de formación.

Para salir del modo de formación:

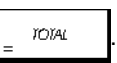
1. Posición de la llave de control: **PRG**.
2. Presione  .

Para poner el registro de efecto en el modo de formación tras definir una contraseña de modo de formación:



1. Posición de la llave de control: **REG** o **JRNL**.
2. Escriba su [contraseña de 4 dígitos] y presione .

Aparece una línea en la pantalla para indicar que la caja registradora se encuentra en el modo de formación. Para cerrar el modo de formación tras la definición de una contraseña:

1. Posición de la llave de control: **REG** o **JRNL**.
2. Escriba su [contraseña de 4 dígitos] y presione 

Programación de una contraseña para el modo de formación

La contraseña del modo de formación impide el acceso no autorizado al modo de formación y permite realizar la formación en el modo REG o JRNL.

1. Posición de la llave de control: **PRG**.
2. Presione .
3. Escriba su [contraseña de 4 dígitos] y pulse 

NOTA: No asigne la contraseña 0000.

Ejemplo: Defina la contraseña del modo de formación 9876.

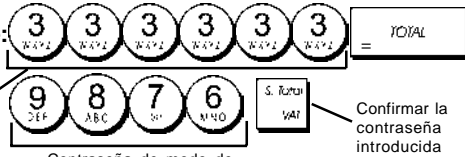
Teclee/pulse: 

 Confirmar la contraseña introducida



Cambiar al modo de definición de contraseña de modo de formación



Contraseña de modo de formación definida

Opciones del sistema

La programación de las opciones de sistema de su caja registradora incluye varias opciones para el manejo de la caja registradora. Cada una de las funciones descritas en esta sección ya está programada al momento de la entrega de la caja registradora para satisfacer las exigencias más frecuentes. Las configuraciones estándar de fábrica de la caja registradora, que Ud. puede reprogramar en cada momento, se indican en negrita en la tabla que sigue. Es posible imprimir en cualquier momento un informe que indica cómo está programada la caja registradora. Consulte "Informe de programación de la caja registradora" para obtener más detalles.

- 1 Formato de visualización/impresión de fechas
0 = Fecha en formato "día - mes - año"
1 = Fecha en formato "mes - día - año"
- 2 Indicación de la hora
0 = Indicación con reloj de 24 horas
1 = Indicación con reloj de 12 horas
- 3 0 = Posición de la coma decimal - n.
1 = Posición de la coma decimal - n,n
2 = Posición de la coma decimal - n,nn
3 = Posición de la coma decimal - n,nnn
- 4 Diario electrónico
0 = Funcionamiento dinámico del diario electrónico
1 = Funcionamiento estándar del diario electrónico
- 5 Selección de almacenamiento de diario electrónico
0 = Almacenar en el diario electrónico sólo los comprobantes de venta
1 = Registro completo en el diario electrónico
- 6 Emitir tono de advertencia para el estado de memoria de diario electrónico casi llena al inicio de la transacción
0 = No emitir tono
1 = Emitir tono

- 7 Emitir tono de advertencia para el estado de memoria de diario electrónico casi llena al final de la transacción
0 = No emitir tono
1 = Emitir tono
- 8 Estado del sistema de cajeros
0 = Sistema de cajeros desactivado
1 = Sistema de cajeros activado
- 9 Introducción de códigos de seguridad de cajeros
0 = Introducción de códigos de seguridad de cajeros no requerida
1 = Introducción de códigos de seguridad de cajeros
- 10 Introducción de números de cajero
0 = Introducción del número de cajero no requerida en cada transacción
1 = Introducción del número de cajero requerida en cada transacción
- 11 Actividad de registro de precio cero
0 = Activada
1 = Desactivada
- 12 Cálculo de IVA
0 = Reservado
1 = Incrementar con impuesto
2 = Cálculo de IVA
- 13 Modo de redondeo de fracciones
0 = Redondear hacia abajo
1 = Redondear 5/4
2 = Redondear hacia arriba
- 14 Selección de redondeo europeo
0 = Sin redondeo europeo
1 = Selección de redondeo especial - Suiza
0.01 - 0.02 = Importe redondeado a 0,00
0.03 - 0.07 = Importe redondeado a 0.05
0.08 - 0.09 = Importe redondeado a 0.10
2 = Selección de redondeo especial - Suecia
0.00 - 0.24 = Importe redondeado a 0.00
0.25 - 0.74 = Importe redondeado a 0.50
0.75 - 0.99 = Importe redondeado a 1.00
3 = Selección de redondeo europeo - Dinamarca
0.00 - 0.12 = Importe redondeado a 0.00
0.13 - 0.37 = Importe redondeado a 0.25
0.38 - 0.62 = Importe redondeado a 0.50
0.63 - 0.87 = Importe redondeado a 0.75
0.88 - 0.99 = Importe redondeado a 1.00
- 15 Cálculo de conversiones de divisas
0 = Dividir
1 = Multiplicar
- 16 Emisión de varios comprobantes
0 = Emitir varios comprobantes
1 = No emitir varios comprobantes
- 17 Apertura de cajón durante transacción SIN VENTA activada/desactivada
0 = Abrir
1 = No abrir
- 18 Actualización de número consecutivo en comprobante de transacción SIN VENTA activada/desactivada
0 = Actualizar el número consecutivo al emitir el comprobante
1 = No actualizar el número consecutivo al emitir el comprobante
- 19 Omisión de ceros
0 = Omisión de ceros en los informes financieros
1 = Sin omisión de ceros en los informes financieros
- 20 Puesta a cero del número de comprobante consecutivo
0 = No poner a cero el número de comprobante consecutivo después del informe Z1
1 = Poner a cero el número de comprobante consecutivo después del informe Z1

- 21 Puesta a cero del total general
0 = No poner a cero el total general después del informe Z1
 1 = Poner a cero el total general después del informe Z1
- 22 Puesta a cero de contadores Z1/Z2
0 = No poner a cero los contadores Z1 y Z2 tras informe Z
 1 = Poner a cero los contadores Z1 y Z2 tras el informe Z
- 23 Selección de espaciado de líneas en comprobantes
 0 = 0.500mm
 1 = 0.667mm
 2 = 0.833mm
3 = 1.000mm
 4 = 1.167mm
 5 = 1.333mm
 6 = 1.500mm
 7 = 1.667mm
 8 = 1.833mm
 9 = 2.000mm
- 24 Tamaño de fuente de impresión
0 = Tamaño normal
 1 = Tamaño reducido
- 25 Impresión comprimida de informes de diario electrónico activada/desactivada
 0 = Desactivar impresión comprimida de informes
1 = Activar impresión comprimida de informes
- 26 Actualización de número de comprobante consecutivo
0 = Actualizar el número de comprobante consecutivo después del informe Z1
 1 = No actualizar el número de comprobante consecutivo después del informe Z1
- 27-29 Reservado
- 30 Impresión de fecha activada/desactivada
0 = Impresión de fecha activada
 1 = Impresión de fecha desactivada
- 31 Impresión de hora activada/desactivada
0 = Impresión de hora activada
 1 = Impresión de hora desactivada
- 32 Impresión de número consecutivo de comprobante activada/desactivada
0 = Impresión de número consecutivo activada
 1 = Impresión de número consecutivo desactivada
- 33 Impresión de subtotal activada/desactivada
0 = Imprimir subtotal si se presiona 
 1 = No imprimir subtotal si se presiona 
- 34 Impresión de símbolo de impuesto en el lado derecho del importe activada/desactivada
0 = Imprimir el símbolo del impuesto a la derecha del importe
 1 = No imprimir el símbolo del impuesto a la derecha del importe
- 35 Posición de impresión de detalles de IVA
0 = Imprimir los detalles de IVA tras el importe total (comprobante de venta)
 1 = Imprimir los detalles de IVA antes del importe total (comprobante de venta)
- 36 Impresión de distribución de importes de IVA por porcentaje activada/desactivada
0 = Imprimir la distribución de importes de IVA por porcentaje
 1 = No imprimir la distribución de importes de IVA por porcentaje
- 37 Impresión de importe total de IVA activada/desactivada
 0 = Imprimir el importe total de IVA
1 = No imprimir el importe total de IVA
- 38 Impresión de distribución de base imponible por porcentaje activada/desactivada
 0 = Imprimir la distribución de base imponible por porcentaje
1 = No imprimir la distribución de base imponible por porcentaje
- 39 Impresión de base imponible total activada/desactivada
 0 = Imprimir la base imponible total
1 = No imprimir la base imponible total
- 40 Impresión de distribución de base imponible no sujeta a IVA por porcentaje activada/desactivada
 0 = Imprimir la distribución de base imponible no sujeta a IVA por porcentaje
1 = No imprimir la distribución de base imponible no sujeta a IVA por porcentaje
- 41 Impresión de base imponible total no sujeta a IVA activada/desactivada
 0 = Imprimir la base imponible total no sujeta a IVA
1 = No imprimir la base imponible total no sujeta a IVA
- 42 Impresión de comprobante SIN VENTA activada/desactivada
0 = Imprimir el comprobante SIN VENTA totalizado
 1 = No imprimir el comprobante SIN VENTA
- 43 Impresión de encabezado en informes X/Z activada/desactivada
0 = Imprimir el encabezado en los informes X/Z
 1 = No imprimir el encabezado en los informes X/Z
- 44 Impresión de contador Z1/Z2 activada/desactivada
0 = Imprimir el contador Z1/Z2
 1 = No imprimir el contador Z1/Z2
- 45 Impresión de total general activada/desactivada
0 = Imprimir el total general
 1 = No imprimir el total general
- 46 Impresión de contador de MEDIOS DE PAGO en informe Z1/Z2 activada/desactivada
0 = Imprimir el contador de medios de pago
 1 = No imprimir el contador de medios de pago
- 47 Impresión de contador SIN VENTA en informe Z1/Z2 activada/desactivada
0 = Imprimir el contador SIN VENTA
 1 = No imprimir el contador SIN VENTA
- 48 Impresión de contador ANULACIONES en informe Z1/Z2 activada/desactivada
0 = Imprimir el contador ANULACIONES
 1 = No imprimir el contador ANULACIONES
- 49 Impresión de contador REEMBOLSOS en informe Z1/Z2 activada/desactivada
0 = Imprimir el contador REEMBOLSOS
 1 = No imprimir el contador REEMBOLSOS
- 50-89 Reservado
- 90 Selección de idioma
0 = Seleccionar el inglés
 1 = Seleccionar el español
 2 = Seleccionar el francés
 3 = Seleccionar el alemán
 4 = Seleccionar el holandés
 5 = Seleccionar el portugués
 6 = Seleccionar el danés
 7 = Seleccionar el sueco

Cambio de las configuraciones estándar de la caja registradora





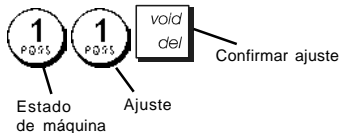



1. Posición de la llave de control: **PRG**.
2. Teclee el [número] de la condición de máquina (1-90 como se indica en la tabla) que Ud. desea modificar.
3. Teclee el [número] de la configuración deseada.
4. Presione .

Ejemplo: Cambiar la fecha al formato de mes/día/año.



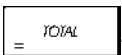

Número de comprobante consecutivo

De forma predeterminada, la caja registradora imprime un número de comprobante consecutivo de hasta 4 dígitos en cada comprobante de venta y cada informe de gestión. Es posible adaptar este número a las necesidades de su negocio. El nuevo número de comprobante introducido se imprimirá.

1. Posición de la llave de control: **PRG**.
2. Teclee       y presione .
3. Teclee su [número de comprobante consecutivo de 4 dígitos] y pulse .



Ajuste del contador Z1

Es posible ajustar el contador Z1 de acuerdo con las necesidades de su negocio. El nuevo contador Z1 se imprimirá.

1. Posición de la llave de control: **PRG**.
2. Teclee  y su [contador Z1 de 4 dígitos] y presione .









Ajuste del contador Z2

Es posible ajustar el contador Z2 de acuerdo con las necesidades de su negocio. El nuevo contador Z2 no se imprimirá.

1. Posición de la llave de control: **PRG**.
2. Teclee  y su [contador Z2 de 4 dígitos] y presione .

Ajuste del total general

Puede programar el valor total general de transacciones impreso en los informes de gestión.

1. Posición de la llave de control: **PRG**.
2. Teclee       y presione .
3. Escriba su [total general con máximo de 10 dígitos] y presione .

Informes de gestión

Los datos de transacción se mantienen en la memoria de la caja registradora durante todo el tiempo en que el sistema de pilas de seguridad está en función. Es posible imprimir estos datos como informe para una prueba de control.

El informe de control se puede imprimir tanto desde la posición X1/X2 como desde la posición Z1/Z2 de la llave de control.

Informes X y Z

Colocando la llave de control en la posición **X1/X2** imprime las informaciones de las transacciones acumuladas y **MANTIENE TODOS LOS TOTALES EN LA MEMORIA**. Imprima este modo de informe a cualquier hora del día para imprimir la lectura periódica de las transacciones efectuadas (algunos usuarios llaman al informe X, informe de media jornada). Los informes X incluyen el Informe PLU, el Informe Cajero, y el Informe Financiero X1 y X2.

Al situar la llave de control en la posición **Z1/Z2**, se imprime la misma información que con el informe X. La única diferencia es que después de la impresión del informe Z **SE PONEN A CERO TODOS LOS TOTALES DE TRANSACCIONES**, excepto el total general programado de otra forma en modo de programación de opciones del sistema. Este informe suele imprimirse al final de la jornada de forma que todos los totales de transacciones se borren para empezar desde cero en la jornada siguiente.

NOTA: Para evitar la impresión accidental del informe Z, asigne una contraseña de administrador de modo Z de la forma explicada en la sección titulada "Definición de una contraseña de administrador de modo Z".

El informe **X2** se denomina como informe financiero de periodo hasta la fecha, que suele imprimirse semanalmente. Acumula todos los totales de transacciones.

El informe **Z2** es igual a un informe X2, con la excepción de que todos los totales de transacciones se ponen a cero tras la impresión. Normalmente, se imprime como un informe de ventas mensual para ver los totales de ventas del mes para cada departamento.

Informe financiero X1 y Z1

NOTA: Una vez que haya tenido lugar, la impresión de "Z" no puede ser duplicada, por esta razón asegúrese siempre de tener suficiente papel en la caja registradora.

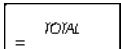
1. Posición de la llave de control: **X1/X2** o **Z1/Z2** (recuerde que una impresión Z1 pone todos los totales a cero).
2. Si se ha definido una contraseña de administrador de modo Z, escriba la [contraseña de 4 dígitos] y a continuación presione .
3. Pulse .

Informe financiero X2 y Z2

1. Posición de la llave de control: **X1/X2** o **Z1/Z2** (recuerde que una impresión Z2 pone todos los totales a cero).
2. Si se ha definido una contraseña de administrador de modo Z, escriba la [contraseña de 4 dígitos] y a continuación presione .

3. Escriba   y presione .

Fecha	14-11-2006	17:01	Número de comprobante consecutivo	1180
Identificador de informe Z	Z 1	1111	Contador Z	15
Número de departamento o nombre asignado	DEPT 01	15	Contador de actividad de depto. 1	15
	DEPT 02	15	Total de ventas de departamento 1	15
	DEPT 03	15		
	DEPT 04	15		
	DEPT 05	15		
	DEPT 06	15		
	DEPT 07	15		
	DEPT 13	1		
	TOTAL-DEPT	15,00	Total de ventas para todos los departamentos	15,00
	TAX1 5.5%	134,17		
	TAX2 7%	137,04		
	TAX3 16%	155,25	Importe total de IVA 1, 2, 3 y 4	155,25
	TAX4 20%	181,95		
	TAX5 20%	181,95		
	TAX6 20%	181,95		
	TAX7 20%	181,95		
	TAX8 20%	181,95		
	TAX9 20%	181,95		
	TAX10 20%	181,95		
	TAX11 20%	181,95		
	TAX12 20%	181,95		
	TAX13 20%	181,95		
	TAX14 20%	181,95		
	TAX15 20%	181,95		
	TAX16 20%	181,95		
	TAX17 20%	181,95		
	TAX18 20%	181,95		
	TAX19 20%	181,95		
	TAX20 20%	181,95		
	TOTAL-TAX	128,53	Total de importes de cupón	128,53
	TAXA TLJC	1227,90		
	TAXB TLJK	1227,90		
	TAXC TLJFK	1227,90		
	TAXD TLJFK	1227,90		
	TAXE TLJFK	1227,90		
	TAXF TLJFK	1227,90		
	TAXG TLJFK	1227,90		
	TAXH TLJFK	1227,90		
	TAXI TLJFK	1227,90		
	TAXJ TLJFK	1227,90		
	TAXK TLJFK	1227,90		
	TAXL TLJFK	1227,90		
	TAXM TLJFK	1227,90		
	TAXN TLJFK	1227,90		
	TAXO TLJFK	1227,90		
	TAXP TLJFK	1227,90		
	TAXQ TLJFK	1227,90		
	TAXR TLJFK	1227,90		
	TAXS TLJFK	1227,90		
	TAXT TLJFK	1227,90		
	TAXU TLJFK	1227,90		
	TAXV TLJFK	1227,90		
	TAXW TLJFK	1227,90		
	TAXX TLJFK	1227,90		
	TAXY TLJFK	1227,90		
	TAXZ TLJFK	1227,90		
	TOTAL-TAX	128,53		
	TAXA TLJC	1227,90		
	TAXB TLJK	1227,90		
	TAXC TLJFK	1227,90		
	TAXD TLJFK	1227,90		
	TAXE TLJFK	1227,90		
	TAXF TLJFK	1227,90		
	TAXG TLJFK	1227,90		
	TAXH TLJFK	1227,90		
	TAXI TLJFK	1227,90		
	TAXJ TLJFK	1227,90		
	TAXK TLJFK	1227,90		
	TAXL TLJFK	1227,90		
	TAXM TLJFK	1227,90		
	TAXN TLJFK	1227,90		
	TAXO TLJFK	1227,90		
	TAXP TLJFK	1227,90		
	TAXQ TLJFK	1227,90		
	TAXR TLJFK	1227,90		
	TAXS TLJFK	1227,90		
	TAXT TLJFK	1227,90		
	TAXU TLJFK	1227,90		
	TAXV TLJFK	1227,90		
	TAXW TLJFK	1227,90		
	TAXX TLJFK	1227,90		
	TAXY TLJFK	1227,90		
	TAXZ TLJFK	1227,90		
	TOTAL-TAX	128,53		
	TAXA TLJC	1227,90		
	TAXB TLJK	1227,90		
	TAXC TLJFK	1227,90		
	TAXD TLJFK	1227,90		
	TAXE TLJFK	1227,90		
	TAXF TLJFK	1227,90		
	TAXG TLJFK	1227,90		
	TAXH TLJFK	1227,90		
	TAXI TLJFK	1227,90		
	TAXJ TLJFK	1227,90		
	TAXK TLJFK	1227,90		
	TAXL TLJFK	1227,90		
	TAXM TLJFK	1227,90		
	TAXN TLJFK	1227,90		
	TAXO TLJFK	1227,90		
	TAXP TLJFK	1227,90		
	TAXQ TLJFK	1227,90		
	TAXR TLJFK	1227,90		
	TAXS TLJFK	1227,90		
	TAXT TLJFK	1227,90		
	TAXU TLJFK	1227,90		
	TAXV TLJFK	1227,90		
	TAXW TLJFK	1227,90		
	TAXX TLJFK	1227,90		
	TAXY TLJFK	1227,90		
	TAXZ TLJFK	1227,90		
	TOTAL-TAX	128,53		
	TAXA TLJC	1227,90		
	TAXB TLJK	1227,90		
	TAXC TLJFK	1227,90		
	TAXD TLJFK	1227,90		
	TAXE TLJFK	1227,90		
	TAXF TLJFK	1227,90		
	TAXG TLJFK	1227,90		
	TAXH TLJFK	1227,90		
	TAXI TLJFK	1227,90		
	TAXJ TLJFK	1227,90		
	TAXK TLJFK	1227,90		
	TAXL TLJFK	1227,90		
	TAXM TLJFK	1227,90		
	TAXN TLJFK	1227,90		
	TAXO TLJFK	1227,90		
	TAXP TLJFK	1227,90		
	TAXQ TLJFK	1227,90		
	TAXR TLJFK	1227,90		
	TAXS TLJFK	1227,90		
	TAXT TLJFK	1227,90		
	TAXU TLJFK	1227,90		
	TAXV TLJFK	1227,90		
	TAXW TLJFK	1227,90		
	TAXX TLJFK	1227,90		
	TAXY TLJFK	1227,90		
	TAXZ TLJFK	1227,90		
	TOTAL-TAX	128,53		
	TAXA TLJC	1227,90		
	TAXB TLJK	1227,90		
	TAXC TLJFK	1227,90		
	TAXD TLJFK	1227,90		
	TAXE TLJFK	1227,90		
	TAXF TLJFK	1227,90		
	TAXG TLJFK	1227,90		
	TAXH TLJFK	1227,90		
	TAXI TLJFK	1227,90		
	TAXJ TLJFK	1227,90		
	TAXK TLJFK	1227,90		
	TAXL TLJFK	1227,90		
	TAXM TLJFK	1227,90		
	TAXN TLJFK	1227,90		
	TAXO TLJFK	1227,90		
	TAXP TLJFK	1227,90		
	TAXQ TLJFK	1227,90		
	TAXR TLJFK	1227,90		
	TAXS TLJFK	1227,90		
	TAXT TLJFK	1227,90		
	TAXU TLJFK	1227,90		
	TAXV TLJFK	1227,90		
	TAXW TLJFK	1227,90		
	TAXX TLJFK	1227,90		
	TAXY TLJFK	1227,90		
	TAXZ TLJFK	1227,90		
	TOTAL-TAX	128,53		
	TAXA TLJC	1227,90		
	TAXB TLJK	1227,90		
	TAXC TLJFK	1227,90		
	TAXD TLJFK	1227,90		
	TAXE TLJFK	1227,90		
	TAXF TLJFK	1227,90		
	TAXG TLJFK	1227,90		
	TAXH TLJFK	1227,90		
	TAXI TLJFK	1227,90		
	TAXJ TLJFK	1227,90		
	TAXK TLJFK	1227,90		
	TAXL TLJFK	1227,90		
	TAXM TLJFK	1227,90		
	TAXN TLJFK	1227,90		
	TAXO TLJFK	1227,90		
	TAXP TLJFK	1227,90		
	TAXQ TLJFK	1227,90		
	TAXR TLJFK	1227,90		
	TAXS TLJFK	1227,90		
	TAXT TLJFK	1227,90		
	TAXU TLJFK	1227,90		
	TAXV TLJFK	1227,90		
	TAXW TLJFK	1227,90		
	TAXX TLJFK	1227,90		
	TAXY TLJFK	1227,90		
	TAXZ TLJFK	1227,90		
	TOTAL-TAX	128,53		
	TAXA TLJC	1227,90		
	TAXB TLJK	1227,90		
	TAXC TLJFK	1227,90		
	TAXD TLJFK	1227,90		
	TAXE TLJFK	1227,90		
	TAXF TLJFK	1227,90		
	TAXG TLJFK	1227,90		
	TAXH TLJFK	1227,90		
	TAXI TLJFK	1227,90		
	TAXJ TLJFK	1227,90		
	TAXK TLJFK	1227,90		
	TAXL TLJFK	1227,90		
	TAXM TLJFK	1227,90		
	TAXN TLJFK	1227,90		
	TAXO TLJFK	1227,90		
	TAXP TLJFK	1227,90		
	TAXQ TLJFK	1227,90		
	TAXR TLJFK	1227,90		
	TAXS TLJFK	1227,90		
	TAXT TLJFK	1227,90		
	TAXU TLJFK	1227,90		
	TAXV TLJFK	1227,90		
	TAXW TLJFK	1227,90		
	TAXX TLJFK	1227,90		
	TAXY TLJFK	1227,90		
	TAXZ TLJFK	1227,90		
	TOTAL-TAX	128,53		
	TAXA TLJC	1227,90		
	TAXB TLJK	1227,90		
	TAXC TLJFK	1227,90		
	TAXD TLJFK	1227,90		
	TAXE TLJFK	1227,90		
	TAXF TLJFK	1227,90		
	TAXG TLJFK	1227,90		
	TAXH TLJFK	1227,90		
	TAXI TLJFK	1227,90		
	TAXJ TLJFK	1227,90		
	TAXK TLJFK	1227,90		
	TAXL TLJFK	1227,90		
	TAXM TLJFK	1227,90		
	TAXN TLJFK	1227,90		
	TAXO TLJFK	1227,90		
	TAXP TLJFK	1227,90		
	TAXQ TLJFK	1227,90		
	TAXR TLJFK	1227,90		
	TAXS TLJFK	1227,90		
	TAXT TLJFK	1227,90		
	TAXU TLJFK	1227,90		
	TAXV TLJFK	1227,90		
	TAXW TLJFK	1227,90		
	TAXX TLJFK	1227,90		
	TAXY TLJFK	1227,90		
	TAXZ TLJFK	1227,90		
	TOTAL-TAX	128,53		
	TAXA TLJC	1227,90		
	TAXB TLJK	1227,90		
	TAXC TLJFK	1227,90		
	TAXD TLJFK	1227,90		
	TAXE TLJFK	1227,90		
	TAXF TLJFK	1227,90		
	TAXG TLJFK	1227,90		
	TAXH TLJFK	1227,90		
	TAXI TLJFK	1227,90		
	TAXJ TLJFK	1227,90		
	TAXK TLJFK	1227,90		
	TAXL TLJFK	1227,90		
	TAXM TLJFK	1227,90		
	T			

Informe de programación de la caja registradora

Este informe genera una impresión que indica la forma en que está programada la caja registradora. Enumera los valores que están programados para todas las opciones del sistema, los porcentajes de IVA, los tipos de cambio de divisas y el porcentaje menos el valor programado, la contraseña de administrador y la contraseña del modo de formación que estén asignadas y el código de seguridad de tres dígitos asignado a cada cajero.

1. Posición de la llave de control: **PRG**.

2. Presione .

Informe de formación

Este informe proporciona un informe X o Z de las transacciones realizadas en el modo de formación. Al igual que los informes financieros X y Z normales, los informes Z ponen a cero todos los totales de transacciones y proporcionan la misma información que un informe X o Z normal, con la excepción de que el identificador del informe es "X0" o "Z0".

1. Posición de la llave de control: **X1/X2** o **Z1/Z2**. Recuerde que en la posición Z se borra todo el contenido del informe de formación.

2. Presione .

```

***XXXXXXXXXXXXXXXXXXXX**
+ YOUR RECEIPT +
+ THANK YOU +
+
+*****+
+*****+
14-11-2006 *****
X0 1112
DEPT 01 1
+35.00
DEPT 02 4
+331.55
DEPT 03 5
+82.83
DEPT 06 1
+6.30
DEPT 07 2
+35.65

```

```

-----
TOTAL-TAX *34.84
TXBL-TLLO *413.59
TXBL-TLW *496.53
NET *496.53
GROSS *496.53
TL-CASH 0012
*138.10
TL-CHECK 0002
*197.43
TL-CARD 0001
+161.00
TL-RECD AC 0002
*270.00
T-Paid TIT 0002
+175.30
TL-MOEALE 0003
C-I-D *233.10
CHECK-I-C *197.43
CARD-I-C *151.00
GIT *1632.50+

```

Informes de diario electrónico

Un informe de diario electrónico realizado con el conmutador de control en la posición **X1/X2** no borra la memoria del diario electrónico (y por esto todos los datos de transacción se mantienen) **mientras que el informe realizado con el conmutador de control en la posición Z1/Z2 vacía la memoria del diario electrónico y restablece así la máxima capacidad de líneas programada.**

Para interrumpir de forma momentánea la impresión del informe, presione . Pulse esta tecla otra vez para volver a iniciar la impresión.

Para borrar la impresión del informe, pulse la tecla .

Complete el Informe del Diario Electrónico

Este informe es un listado completo de comprobantes de transacción e informes financieros Z tomados dentro de la capacidad máxima de líneas programada.

1. Posición de la llave de control: **X1/X2** o **Z1/Z2**. Recuerde que en la posición Z se borra todo el contenido de la memoria del diario electrónico después pulse .

Asegúrese de que la impresora esté cargada con papel suficiente.

2. Si se ha definido una contraseña de administrador, teclee la [contraseña de 4 dígitos] y presione .

3. Presione .

Cuando se imprime el contenido del diario electrónico, aparece un mensaje junto con un tono sonoro para indicar que la capacidad de memoria del EJ se ha restablecido a su capacidad de líneas programada.

Informe de la transacción más antigua

Introduciendo el número de transacciones que desee ver, este informe imprime el número seleccionado de comprobantes y los informes financieros más antiguos realizados y memorizados dentro de la capacidad de líneas programada.

1. Posición de la llave de control: **X1/X2** o **Z1/Z2**. Recuerde que en la posición Z se borra todo el contenido del informe de diario. Asegúrese de que la impresora esté cargada con papel suficiente.

2. Si se ha definido una contraseña de administrador, teclee la [contraseña de 4 dígitos] y presione .

3. Teclee un número entre **[001 y 999]** para indicar el número de informes más antiguos deseados y presione .

Informe de la última transacción

Introduciendo el número de transacciones que desea ver, este informe imprime los comprobantes más recientes y los informes financieros Z realizados y memorizados dentro de la capacidad de líneas programada.



1. Posición de la llave de control: **X1/X2** o **Z1/Z2**. Recuerde que en la posición Z se borra todo el contenido del informe de diario. Asegúrese de que la impresora esté cargada con papel suficiente.

2. Si se ha definido una contraseña de administrador, teclee la [contraseña de 4 dígitos] y presione .

3. Teclee un número entre **[001 y 999]** para indicar el número de informes más recientes deseados y presione .





Informe diario

Introduciendo el número de informes financieros Z que Ud. desea ver, este informe imprime los comprobantes memorizados antes del informe financiero Z definido acompañados por el informe.



1. Posición de la llave de control: **X1/X2** o **Z1/Z2**. Recuerde que en la posición Z se borra todo el contenido del informe de diario. Asegúrese de que la impresora esté cargada con papel suficiente.
2. Si se ha definido una contraseña de administrador, teclee la [contraseña de 4 dígitos] y presione .
3. Teclee un número entre [01 y 99] para indicar el número de informes más antiguos deseados de fin de jornada y presione .

Transacciones de venta

Entrar y salir al modo de registro



1. Abra el compartimiento de la impresora y coloque el conmutador de control en la posición REG o JRNL. Recuerde que la posición REG registra todas las posiciones en el informe diario de todas las transacciones de venta mientras que la posición JRNL suministra los comprobantes clientes.
2. Si la opción de sistema de cajero está activada y se ha programado un código de cajero, introduzca el número de cajero relacionado que esté asociado, presione , escriba su clave secreta de tres dígitos y vuelva a presionar .
Si la opción del Sistema Cajero ha sido activada y el código secreto no ha sido programado, teclee cualquier número de Cajero de  a  y presione .

Visualización de fecha y hora

Puede mostrar la fecha y hora actuales mientras no realiza ninguna transacción de venta. Para ello, presione  para mostrar la fecha y   para mostrar la hora con la caja registradora en el modo REG o JRNL.

Visualización de la capacidad del diario electrónico

Para visualizar el número de líneas de datos de transacción aún disponibles en la memoria del diario electrónico, presione

   con la caja registradora en el modo REG o JRNL.

Ejemplos de comprobantes

El comprobante siguiente es un comprobante típico emitido por la caja registradora.

Título de comprobante para cliente en 6 líneas con máx. 24 caracteres por línea

```

*****
* YOUR RECEIPT *
* THANK YOU *
*****
Clerk 1 16:15
14-11-2006 116
DEPT 01 *10.00
DEPT 02 *2.50
DEPT 07 *12.95
DEPT 03 *5.00
DEPT 04 *15.50
-----
SUBTOTAL *45.95
-----
TOTAL *45.95
CASH *50.00
CHANGE *4.05
-----
TOTAL-TAX *3.95
-----
/ HAVE A NICE DAY /
/ PLEASE COME AGAIN /
    
```

Número de cajero o nombre asignado: Clerk 1
 Fecha: 14-11-2006
 Departamentos: DEPT 01, DEPT 02, DEPT 07, DEPT 03, DEPT 04
 Efectivo entregado: CASH, CHANGE
 Saldo total debido: TOTAL
 Cambio a entregar: CHANGE
 Totales de IVA: TOTAL-TAX
 Hora: 16:15
 Número de comprobante consecutivo: 116
 Precio de artículo con identificador de porc. de IVA de depto.: *10.00, *2.50, *12.95
 Precio de artículo en departamento sin impuestos: *5.00, *15.50

Pie de comprobante para cliente

El comprobante de ejemplo siguiente contiene la mínima información posible. Para obtener este recibo, programe las opciones de sistema 30, 31, 32, 34 y 37 de la forma correspondiente. Consulte "Opciones de sistema" para obtener más detalles.

Título de comprobante para cliente en 6 líneas con máx. 24 caracteres por línea

```

*****
* YOUR RECEIPT *
* THANK YOU *
*****
Clerk 1
DEPT 01 *10.00
DEPT 02 *2.50
DEPT 07 *12.95
DEPT 03 *5.00
DEPT 04 *15.50
-----
SUBTOTAL *45.95
-----
TOTAL *45.95
CASH *50.00
CHANGE *4.05
-----
/ HAVE A NICE DAY /
/ PLEASE COME AGAIN /
    
```

Número de cajero o nombre asignado: Clerk 1
 Departamentos: DEPT 01, DEPT 02, DEPT 07, DEPT 03, DEPT 04
 Efectivo entregado: CASH, CHANGE
 Saldo total debido: TOTAL
 Cambio a entregar: CHANGE
 Precio de artículo: *10.00, *2.50, *12.95

Recibo activado/desactivado

Fuera de una transacción de venta, es posible cambiar la caja registradora al modo sin impresión, en cuyo caso las transacciones realizadas en el modo REG (comprobante) no se imprimirán. Mientras la caja registradora permanece en el modo sin impresión los totales de venta quedan registrados y los informes de control podrán ser impresos posteriormente.

1. Posición de la llave de control: **REG**.

2. Presione .

NOTA: Es posible anular los efectos esta configuración e imprimir el comprobante de la última transacción de venta realizada presionando  para tantos comprobantes como desee.

Salida del modo sin impresión

1. Posición de la llave de control: **REG**.

2. Presione .

Registro de una venta de artículo individual con cambio debido

Se pueden utilizar hasta siete dígitos para la cantidad introducida.

Ejemplo: Registrar un artículo de 1,00 € en el departamento 1. Calcular el cambio para 5,00 €.

1. Presione   .

2. Presione   .

La transacción está ultimada y se visualiza el cambio debido al cliente.

Registro de una venta de artículo múltiple con total en efectivo exacto

Ejemplo: Registrar un artículo de 2,50 € en el departamento 1, un artículo de 0,50 € en el departamento 5 y un artículo de 1,65 € en el departamento 14, con un cambio exacto de 4,65 €.

1. Presione    .

2. Presione   .

3. Presione     .

4. Presione .

5. Presione .



Registro de una venta de artículo múltiple con total en efectivo exacto en divisa

Ejemplo: Registrar un artículo de 10,00 € en el departamento 1 y un artículo de 20,00 € en el departamento 2, con un cambio exacto en divisas.

1. Presione    .

2. Presione    .

3. Pulse  para visualizar e imprimir el total actual debido en divisa Local.



4. Presione  para seleccionar la divisa extranjera número 1 programada y después presione  para visualizar el total corriente debido en divisas.

5. Presione .

Registro de una venta de artículos múltiples al mismo precio

Para indicar la cantidad multiplicada se pueden utilizar hasta 2 dígitos.

Ejemplo: Multiplicar dos artículos de coste 1,50 € y registrar la venta en el departamento 1. Calcular el cambio para 5,00 €.

1. Presione  .

2. Presione    .

3. Presione .

4. Presione   . Se muestra el cambio a entregar al cliente.

Registro de una venta de departamento múltiple con pago en divisas y cambio total en moneda Local



Ejemplo: Registrar un artículo de 69,99 € en el departamento 1, un artículo de 5,99 € en el departamento 4 y un artículo de 3,50 € en el departamento 9. Calcular el cambio para 150,00 USD.



1. Presione     .

2. Presione    .

3. Presione     .

4. Pulse  para visualizar e imprimir el total actual debido en divisa Local.

5. Presione  para seleccionar la divisa extranjera número 1 programada y después presione  para visualizar el total corriente debido en divisas.

6. Escriba el importe a entregar en divisas   y presione . Se muestra el cambio a entregar al cliente.

Registro de una transacción de adeudo

Ejemplo: Registrar un artículo de 2,50 € en el departamento 1 y un artículo de 3,00 € en el departamento 2 como una transacción de adeudo.

1. Presione  .

2. Presione  .

3. Presione  .

4. Presione .

Detalle de caja/total de adeudo

Ejemplo: Registrar un artículo de 10,00 € y un artículo de 15,00 € en el departamento 2. Dividir el importe de cambio entre 20,00 € en efectivo y un adeudo de 5,00 €.

1. Presione  .

2. Presione  .

3. Presione  .

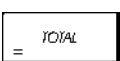
4. Presione  . Se visualiza el saldo resultante debido (5,00).

5. Presione .

Total cheques

Ejemplo: Registrar un artículo de 70,00 € pagados por cheque al departamento 4.

1. Presione  .

2. Presione .

Total tarjetas

Ejemplo: Registrar un artículo de 120,00 € en el departamento 2 y un artículo de 50,00 € en el departamento 3. Completar la transacción con un pago con tarjeta de crédito o de débito.

1. Presione  .

2. Presione  .

3. Presione .

Total cheques con cambio

Ejemplo: Registrar un artículo de 19,50 € en el departamento 4, un artículo de 2,50 € en el departamento 5 y un artículo de 5,00 € en el departamento 13. Calcular el cambio para un total de cheque de 30,00 €.

1. Presione  .

2. Presione  .

3. Presione   .

4. Presione  .

5. Presione  . Se muestra el cambio a entregar al cliente.

Total de cheques en divisas con cambio en la moneda local

Ejemplo: Registrar un artículo de 19,50 € en el departamento 4, un artículo de 2,50 € en el departamento 5 y un artículo de 5,00 € en el departamento 12. Calcular el cambio en moneda local para un total de cheque de 40,00 USD.

1. Presione  .

2. Presione  .

3. Presione   .

4. Pulse  para visualizar e imprimir el total actual debido en divisa Local.

5. Presione  para seleccionar la divisa extranjera





número 1 programada y después presione  para visualizar el total corriente debido en divisas.

6. Escriba el importe entregado con cheque en divisas

 y presione . Se visualiza el cambio a entregar en divisa local.

Detalle de cheque/total en efectivo

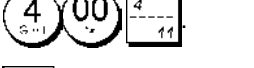

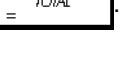
Ejemplo: Registrar un artículo de 24,00 € en el departamento 1, un artículo de 36,00 € en el departamento 3 y un artículo de 4,00 € en el departamento 4. Dividir el importe entregado entre un cheque de 60,00 € y efectivo por 4,00 €.

1. Presione .
2. Presione .
3. Presione .
4. Presione .
5. Presione . Se visualiza el saldo resultante debido.
6. Presione .

Registro de una reducción (-) (cupón)



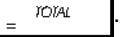

Se pueden utilizar hasta 7 dígitos para el importe de la transacción.

Ejemplo: Registrar una reducción (cupón) de 0,10 € en un artículo de 2,00 € en el departamento 2.

1. Presione .
2. Presione .
3. Presione .

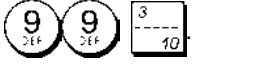

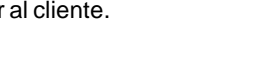

Descuento de la entera venta

Ejemplo: Registre un descuento programado del 10% para las cantidades totales de venta. Calcule el total cambiado.

1. Presione .
2. Presione .
3. Presione .
4. Presione . La cantidad descontada se visualiza.
5. Presione .
6. Presione . Se muestra el cambio a entregar al cliente.

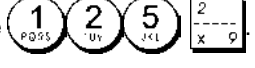

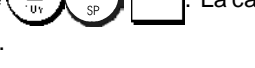

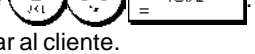

Descuento de una venta total utilizando una tasa de descuento variable

Ejemplo: Registre un descuento del 20% para una transacción de venta. Calcule el total cambiado.

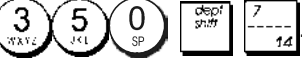
1. Presione .
2. Presione .
3. Presione .
4. Presione . La cantidad descontada se visualiza.
5. Presione .
6. Presione . Se muestra el cambio a entregar al cliente.

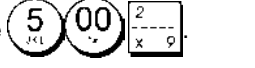
Descuento de artículos individuales utilizando las tasas de descuento programada y variable





Ejemplo: Registre un artículo de 2,50 € en el Departamento 1, aplique el descuento programado a un artículo de 3,50 € en el Departamento 14 y aplique una tasa de descuento porcentual del 3% a un artículo de 5,00 € en el Departamento 2. Calcule el cambio total.

1. Escriba .
2. Escriba .
3. Pulse  para aplicar el descuento programado. La cantidad descontada se visualiza.
4. Presione .
5. Presione . La cantidad descontada se visualiza.
6. Presione .
7. Presione . Se muestra el cambio a entregar al cliente.

Registro de una transacción de venta utilizando códigos PLU preconfigurados



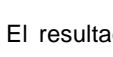
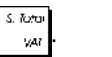

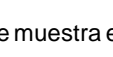



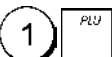

Para utilizar esta característica, hay que configurar previamente los códigos PLU.

Ejemplo: Utilice códigos PLU preconfigurados para registrar una entera transacción: registre PLU 1 y multiplique 3 PLU 2. Calcule el cambio para un total en efectivo.

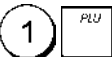
1. Presione . El resultado de la multiplicación se visualiza.
2. Presione   . El resultado de la multiplicación se visualiza.
3. Presione . Se muestra el cambio a entregar al cliente.
4. Presione   = . Se muestra el cambio a entregar al cliente.



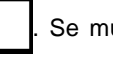



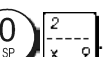

Sobrescribir un precio de PLU predefinido

Ejemplo: Registrar la venta del PLU 1 programado y a continuación sobrescribir el PLU predefinido 1 con el precio 3,50 €. Calcular el cambio para los 10,00 € entregados.

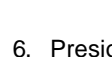
1. Presione . El resultado de la multiplicación se visualiza.
2. Presione    . El resultado de la multiplicación se visualiza.
3. Presione . El resultado de la multiplicación se visualiza.
3. Presione . Se muestra el cambio a entregar al cliente.
4. Presione    = . Se muestra el cambio a entregar al cliente.





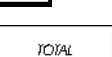





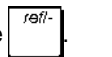

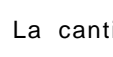
Anulación de la entrada anterior en el medio de una venta

Ejemplo: Anule una entrada de 2,50 € introducida erróneamente en el Departamento 2. Después registre un artículo de 3,00 € en este mismo Departamento. Termine la transacción con un total de cambio exacto.

1. Presione     . La cantidad anulada se visualiza e imprime.
2. Presione . La cantidad anulada se visualiza e imprime.
3. Presione   . El resultado de la multiplicación se visualiza.
4. Presione . Se muestra el cambio a entregar al cliente.
5. Presione . Se muestra el cambio a entregar al cliente.



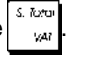













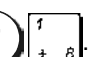





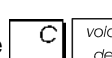



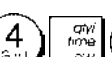



Reembolso de artículos múltiples

Ejemplo: Reembolsar un artículo de 4,99 € al departamento 4 y tres artículos de 2,00 € en el departamento 5.

1. Presione . La cantidad a reembolsar se visualiza.
2. Presione    . La cantidad a reembolsar se visualiza.
3. Presione . La cantidad a reembolsar se visualiza.
4. Presione     . La cantidad a reembolsar se visualiza.
5. Presione . Se muestra el cambio a entregar al cliente.
6. Presione . Se muestra el cambio a entregar al cliente.

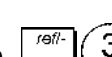
Registro de múltiples transacciones de anulación y reembolso

Ejemplo: Sobrescribir el PLU predefinido 6 con 3,00 €, registrar la venta de un artículo de 2,50 € en el departamento 1 y de un artículo de 1,00 € en el departamento 2. Anular la venta de 3,00 € del PLU 6 y registrar a continuación la venta de cuatro artículos de 5,00 € en el PLU 6. Anular la venta del artículo de 2,50 € realizada previamente en el departamento 1 y reembolsar a continuación tres artículos con un coste de 4,00 € cada uno. Subtotalizar la venta y finalizar la transacción con un cambio a entregar exacto.

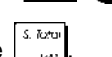
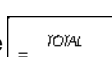
1. Presione     . El resultado de la multiplicación se visualiza.
2. Presione     . El resultado de la multiplicación se visualiza.
3. Presione   . El resultado de la multiplicación se visualiza.
4. Presione      . El resultado de la multiplicación se visualiza.
5. Presione      . El resultado de la multiplicación se visualiza.
6. Presione      . El resultado de la multiplicación se visualiza.
7. Presione      . El resultado de la multiplicación se visualiza.
8. Presione . Se muestra el cambio a entregar al cliente.
9. Presione . Se muestra el cambio a entregar al cliente.

Registro del dinero recibido en cuenta

Se pueden utilizar hasta 7 dígitos para registrar el dinero recibido en cuenta.

Ejemplo: Registre 200,00 € recibidos en cuenta.

1. Presione 

El cajón de la caja se abre y la transacción queda registrada en el comprobante.

Registro de transacciones negativas de departamento

Como requisito previo para las transacciones negativas de departamento, programe un departamento normal para un estado negativo, de la forma explicada en "Vincular una venta de artículo múltiple/individual, un estado de impuestos y un precio de artículo a un departamento". Estas transacciones resultan útiles cuando el cajero devuelve dinero al cliente, por ejemplo para el reembolso de un depósito.

Ejemplo: Con el departamento 11 activado para ventas negativas de artículos individuales, registrar un reembolso de depósito de 1,00 € por la devolución de botellas.

1. Presione 

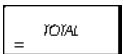
2. Presione 

Registro de transacciones de cantidad de producto

Ejemplo: Registrar la venta de 1,5 Kg de manzanas con un coste de 3,00 € por kilo en el departamento 3.

1. Presione 

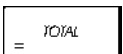
2. Presione 

Salidas de Caja

Para las Salidas de Caja se pueden utilizar hasta 7 dígitos.

Ejemplo: Abonar 150,00 €.

1. Presione 

El cajón de la caja se abre y la transacción queda registrada en el comprobante.

Registro de un número de identificación de la transacción

Para el número de identificación se pueden utilizar hasta 7 dígitos. Esta entrada se puede hacer antes de cualquier otra operación. El número de identificación no se suma al informe de control o a los totales.

Ejemplo: Asigne el número de identificación 3459 a una venta de 1,00 € en el Departamento 4. Introduzca una venta con total efectivo exacto.

1. Presione 

2. Presione 

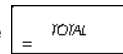
3. Presione 

Registro de una operación sin venta

Esta operación abre al cajón de la caja e imprime un comprobante de operación sin venta. La actividad se registra en el contador de las actividades en el informe financiero. Si no desea imprimir un comprobante sin venta, cambie el estado de máquina 42 a 1. Consulte "Opciones del sistema" para obtener más detalles.

1. Presione 

Emisión de una copia del último comprobante de venta

Ud. puede imprimir una copia del último comprobante emitido. Para que esta función esté activada, el estado de máquina 16 tiene que estar configurado en su valor de fábrica 0 (admitidos comprobantes múltiples). Consulte "Opciones de sistema" para obtener más detalles.

NOTA: Esta función tiene prioridad sobre el modo sin impresión, si fue activado anteriormente presionando  fuera de una transacción.

Ejemplo: Registre una venta de 13,50 € en el Departamento 3 e introduzca una venta con cantidad efectivo exacta. Imprima una copia del comprobante de venta.

1. Presione 

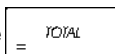
2. Presione 

3. Presione 

ENGLISH

Cash Register Specifications and Safety

Technical Characteristics

Listed below are the technical characteristics of this cash register model.

Type:	Electronic cash register with clamshell thermal printer, 14 departments, 8 clerks, up to 400 PLU settings and 3,000 line electronic journal
Displays:	Two 10-digit operator and client alphanumeric Vacuum Florescent Displays (VFD). Symbols for error, change, subtotal, minus, total, foreign currency value, electronic journal memory nearly full or full, and item count shown
Capacity:	7-digit input and readout
Printer:	24-column line thermal printer with drop-in paper loading
Paper supply:	57.5 ± 0.5 mm thermal paper
Batteries:	Three standard "AA" size batteries which safeguard memory contents in the event of power failures
Technology:	CMOS RAM
Power cons.:	Standby 8.5 W, Operating 30 W
Operating Temperature:	32 – 104 °F (0 °C – 40 °C)
Dimensions:	340 mm (W) x 360 mm (D) x 230 mm (H)
Weight:	5.1 Kg (11.22 lbs)

DEUTSCH

Registrierkasse: Technische Eigenschaften und Sicherheitshinweise

Technische Eigenschaften

Im folgenden sind technischen Eigenschaften dieses Registrierkassenmodells zusammengestellt.

Typ:	Elektronische Registrierkasse mit Thermodrucker, 14 Warengruppen, 8 Kassierern, bis zu 400 PLU-Einstellungen und Elektronischem Journal mit 3.000 Zeilen
Displays:	Zwei 10-stellige Kassierer- und Kundendisplays (fluoreszierende Vakuumdisplays - VFD), Anzeige von Symbolen für Fehler, Rückgeld, Zwischensumme, Minus, Gesamtsumme, Fremdwährungswert, „Journal Speicher fast voll“ und Artikelanzahl
Kapazität:	7-stellige Eingabe und Ausgabe
Drucker:	Thermodrucker mit 24 Spalten und Papierschnellladen
Papier:	57,5 ± 0,5 mm Thermopapier
Batterien:	drei Standard "AA" Batterien zur Speicherhaltung bei Stromausfall
Technologie:	CMOS RAM
Stromverbrauch:	Bereitschaft 8,5 W, in Betrieb 30 W
Betriebs-temperatur:	0 °C – 40 °C
Abmessungen:	340 mm (W) x 360 mm (T) x 230 mm (H)
Gewicht:	5,1 Kg

FRANÇAIS

Spécifications techniques et de sécurité de la caisse enregistreuse

Caractéristiques techniques

Voici la liste des caractéristiques techniques de ce modèle de caisse enregistreuse.

Type:	Caisse Enregistreuse Electronique avec imprimante thermique à mécanisme "clamshell", 14 rayons, 8 vendeurs, jusqu'à 400 paramètres PLU et journal électronique à 3.000 lignes
Afficheurs:	Deux afficheurs VFD (Vacuum Florescent Displays) alphanumériques à dix chiffres opérateur et client. Symboles pour erreur, change, sous-total, moins, total, valeur de la devise étrangère, mémoire du journal électronique presque pleine ou pleine, et compteur articles
Capacité:	7 chiffres en entrée
Imprimante:	Imprimante thermique avec 24-colonnes
Rouleau de papier:	57,5 ± 0,5 mm papier thermique
Piles:	Trois piles standard "AA" pour la sauvegarde du contenu de la mémoire en cas de coupure de courant
Technologie:	CMOS RAM
Consommation:	Au repos 8,5 W, en fonction 30 W
Température de fonctionnement:	0 °C – 40 °C
Dimensions:	340 mm (L) x 360 mm (P) x 230 mm (H)
Poids:	5,1 Kg

ESPAÑOL

Descripciones y Seguridad de la Caja Registradora

Características Técnicas

Se han incluido a continuación las características técnicas de este modelo de caja registradora.

Tipo:	Caja registradora electrónica con impresora térmica pinza con 14 departamentos, 8 cajeros, hasta 400 entradas de PLU y diario electrónico de 3.000 líneas
Pantallas:	Dos Pantallas Fluorescentes en Vacío (VFD) cajero y cliente alfanuméricas de 10 caracteres. Visualización de símbolos para error, cambio, subtotal, menos, total, valor divisa extranjera, memoria del diario electrónico casi llena o llena, y recuento de artículos
Capacidad:	Introducción y lectura de 7 dígitos
Impresora:	impresora térmica de 24 columnas por línea con carga del rollo "drop-in"
Soporte papel:	Papel térmico de 57,5 ± 0,5 mm
Pilas:	Tres pilas estándar formato "AA" que protegen el contenido de la memoria en caso de fallos de corriente
Tecnología:	CMOS RAM
Cons. corriente:	Standby 8,5 W, Operando 30 W
Temp. operativa:	0 °C – 40 °C
Dimensiones:	340 mm (A) x 360 mm (P) x 230 mm (H)
Peso:	5,1 Kg

NEDERLANDS

Specificaties en veiligheid

Technische eigenschappen

Hieronder vindt u de technische eigenschappen van dit model kasregister.

Type:	Elektronisch kasregister met clamshell thermische printer, 14 omzetgroepen, 8 medewerkers, maximaal 400 PLU-instellingen en elektronische journaal met maximaal 3.000 regels
Displays:	Twee 10-cijferige VFD-displays (Vacuum Florescent Display), voor medewerker en klant. Symbolen voor fouten, wisselgeld, sub totaal, korting, totaal, valuta-conversie, elektronisch journaalgeheugen bijna vol of vol, en aantal artikelen
Capaciteit:	7 cijfers invoer en uitlezen
Printer:	Thermisch, 24 tekens per regel met drop-in papiertoevoer
Papier:	57,5 ± 0,5 mm rol thermisch papier
Batterijen:	Drie standaard "AA" batterijen die de inhoud van het geheugen waarborgen bij stroom uitval
Technologie:	CMOS RAM
Stroomverbruik:	Standby 8,5 W, bij gebruik 30 W
Bedrijfs-temperatuur:	0 °C – 40 °C
Afmetingen:	340 mm (B) x 360 mm (D) x 230 mm (H)
Gewicht:	5,1 Kg

PORTUGUÊS

Especificações e Segurança da Caixa Registradora

Características Técnicas

Abaixo estão descritas as características técnicas deste modelo de caixa registradora.

Tipo:	Caixa registradora electrónica com impressora térmica, 14 departamentos, 8 funcionários, até 400 PLU programáveis e registro electrónico com 3.000 linhas
Visores:	Dois visores (VFD) alfanuméricos de 10 dígitos, um para o operador e outro para o cliente. Símbolos para erro, troco, subtotal, menos, total, valor em moeda estrangeira, memória de registro electrónico quase cheia ou cheia e número de itens
Capacidade:	Entrada e leitura de 7 dígitos
Impressora:	Impressora térmica de linhas a 24 colunas
Abastecimento de papel:	Papel térmico de 57,5 ± 0,5 mm
Pilhas:	Três pilhas normais de formato "AA" que mantêm o conteúdo da memória no caso de falhas de corrente.
Tecnologia:	CMOS RAM
Consumo de energia:	Em espera 8,5 W, Em Operação 30 W
Temperatura de Operação:	0 °C – 40 °C
Dimensões:	340 mm (L) x 360 mm (P) x 230 mm (A)
Peso:	5,1 Kg

Procedimentos de Segurança

- A tomada de corrente onde liga a caixa registradora deve estar perto da máquina e ser de fácil acesso.
- Não utilize a caixa registradora no exterior à chuva ou perto de qualquer líquido.

DANSK

Kasseapparatets specifikationer og sikkerhed

Tekniske specifikationer

Nedenfor finder de kasseapparatets tekniske specifikationer.

Type:	Den elektroniske kasseapparat med en muslingeskalkformet termoprinter, 14 Varegrupper, 8 ekspedienter, op til 400 PLU indstillinger og 3.000 linjer elektronisk journal
Displays:	To 10-cifrede alfanumeriske vakuum fluorescerende ekspedient og kundedisplays (VFD). Symboler for fejl, byttepenge, subtotal, minus, total, beløb i udenlandsk valuta, elektronisk journal hukommelse næsten fuld eller fuld og varetæller
Kapacitet:	7-cifret indtastning og aflæsning
Printer:	24 kolonne linier termoprinter med drop-in papirfremføring
Papir:	57,5 ± 0,5 mm termopapir
Batterier:	Tre stk. standard AA batterier, der beskytter hukommelsen i tilfælde af strømsvigt
Teknik:	CMOS RAM
Forbrug:	Standby 8,5 W, i drift 30 W
Driftstemperatur:	0 °C til 40 °C
Mål:	340 mm (B) x 360 mm (L) x 230 mm (H)
Vægt:	5,1 Kg

SWENSKA

Kassaregisterspecifikationer och säkerhet

Tekniska egenskaper

Nedan beskrivs de tekniska egenskaperna för den här kassaregistermodellen.

Typ:	Elektroniskt kassaregister med termisk skrivare av clamshell-typ, 14 varugrupper, 8 expediter, upp till 400 PLU inställningar och en 3.000 raders elektronisk journal
Displayer:	Två alfanumeriska 10-siffriga Vakuum Fluorescerande Displayer (VFD) för operatör resp kund. Symboler för fel, byttepengar, delsumma, minus, total, belopp i utländsk valuta, elektronisk journal med minne nästan fullt eller fullt, samt visning av antal artiklar
Kapacitet:	7-siffrig inknapning och avläsning
Skrivare:	24-teckens termisk skrivare med drop-in pappersladdning
Papper:	57,5 ± 0,5 mm värmekänsligt papper
Batterier:	Tre standard AA batterier vilka skyddar innehållet i minnet i fall av strömavbrott
Teknik:	CMOS RAM
Strömförbrukning:	Standby 8,5 W, i drift 30 W
Driftstemperatur:	0 °C – 40 °C
Mått:	340 mm (B) x 360 mm (L) x 230 mm (H)
Vikt:	5,1 Kg

Säkerhetsåtgärder

- Väggtaget till det här kassaregisteret måste sitta nära apparaten och vara lättåtkomligt.
- Använd inte det här kassaregisteret utomhus i regnväder eller i närheten av vätskor.

FIGURES - IMAGES
 ABBILDUNGEN - FIGURAS
 AFBEELDINGEN - FIGURAS
 FIGURER - BILDER

6

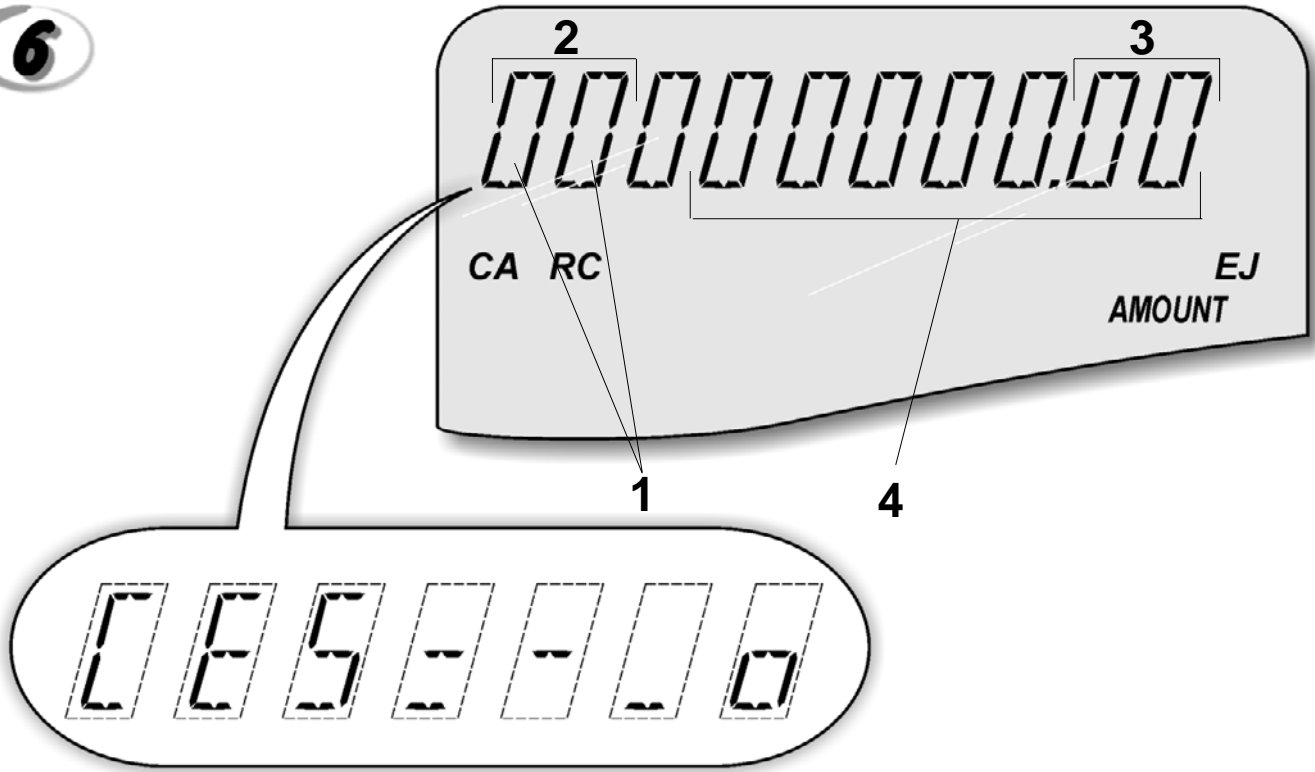

7

Character Table
 Tableau des Caractères
 Zeichentabelle
 Tabla de Caracteres

Tekencodetabel
 Tabela de Caracteres
 Karakterkode Tabel
 Teckentabell

A No of times to press	1	2	3	4	5	6	7	8	9	10	11	12	13	14	15	16	17	18	19	20	21	22	23	24	25	26	27	28	
Keypad key B																													
00	0	!	"	#	\$	%	&	'	()	*	+	,	-	.	/	:	;	<	=	>	?							
1	P	Q	R	S	p	q	r	s	1	2	3	4	5	6	7	8	9	0	.	/	:	;	<	=	>	?			
2	T	U	V	t	u	v	2	3	4	5	6	7	8	9	0	.	/	:	;	<	=	>	?						
3	W	X	Y	Z	w	x	y	z	3	Y	Z	Z	z	z															
4	G	H	I	g	h	i	4	G	G	I	I	I	I	g	i	i													
5	J	K	L	j	k	l	5	L	l																				
6	M	N	O	m	n	o	6	N	N	O	O	O	O	o	o	o	n	n	o	o	o	o	o	o	o	o	o	o	o
7	7	@	[\]	^	_	{		}	~	!	!	!	!	!	!	!	!	!	!	!	!	!	!	!	!	!	
8	A	B	C	a	b	c	8	À	Á	Â	Ã	Ä	Å	Æ	Ç	Ç	Ç	à	a	â	ã	ä	å	ç	ç				
9	D	E	F	d	e	f	9	Ð	É	Ê	Ë	È	É	Ê	Ë	è	e	é	ê	ë									

A = Nombre de fois que l'on doit presser la touche
 N. mal drücken
 Número de veces a pulsar
 Aantal keren drukken
 Nº de vezes que deve premir
 Tryk antal gange
 Antal gånger för nertryckning

B = Touchesclavier
 Tastenblock
 Tecla del teclado
 Toets toetsenblok
 Tecla
 Tastaturtast
 Tangentbordsknapp

DIRECTIVE 2002/96/CE ON THE TREATMENT, COLLECTION, RECYCLING AND DISPOSAL OF ELECTRIC AND ELECTRONIC DEVICES AND THEIR COMPONENTS

1. FOR COUNTRIES IN THE EUROPEAN UNION (EU)

The disposal of electric and electronic devices as solid urban waste is strictly prohibited: it must be collected separately. The dumping of these devices at unequipped and unauthorized places may have hazardous effects on health and the environment. Offenders will be subjected to the penalties and measures laid down by the law.

TO DISPOSE OF OUR DEVICES CORRECTLY:

- Contact the Local Authorities, who will give you the practical information you need and the instructions for handling the waste correctly, for example: location and times of the waste collection centres, etc.
- When you purchase a new device of ours, give a used device similar to the one purchased to our dealer for disposal.



The crossed dustbin symbol on the device means that:

- When it is to be disposed of, the device is to be taken to the equipped waste collection centres and is to be handled separately from urban waste;
- Olivetti guarantees the activation of the treatment, collection, recycling and disposal procedures in accordance with Directive 2002/96/CE (and subsequent amendments).

2. FOR OTHER COUNTRIES (NOT IN THE EU)

The treatment, collection, recycling and disposal of electric and electronic devices will be carried out in accordance with the laws in force in the country in question.

DIRECTIVE 2002/96/CE SUR LE TRAITEMENT, LA COLLECTE, LE RECYCLAGE ET LA MISE AU REBUT DES EQUIPEMENTS ELECTRIQUES ET ELECTRONIQUES ET DE LEURS COMPOSANTS

1. POUR LES PAYS DE L'UNION EUROPEENNE (UE)

Il est interdit de mettre au rebut tout équipement électrique ou électronique avec les déchets municipaux non triés : leur collecte séparée doit être effectuée. L'abandon de ces équipements dans des aires non appropriées et non autorisées peut nuire gravement à l'environnement et à la santé. Les transgresseurs s'exposent aux sanctions et aux dispositions prévues par la loi.

POUR METTRE CORRECTEMENT NOS EQUIPEMENTS AU REBUT, VOUS POUVEZ EFFECTUER L'UNE DES OPERATIONS SUIVANTES :

- Adressez-vous aux autorités locales, qui vous fourniront des indications et des informations pratiques sur la gestion correcte des déchets (emplacement et horaire des déchetteries, etc.).
- A l'achat d'un de nos équipements, remettez à notre revendeur un équipement usagé, analogue à celui acheté.



- Le symbole du conteneur barré, indiqué sur l'équipement, a la signification suivante :
- Au terme de sa durée de vie, l'équipement doit être remis à un centre de collecte approprié, et doit être traité séparément des déchets municipaux non triés.
 - Olivetti garantit l'activation des procédures de traitement, de collecte, de recyclage et de mise au rebut de l'équipement, conformément à la Directive 2002/96/CE (et modifications successives).

2. POUR LES AUTRES PAYS (NON UE)

Le traitement, la collecte, le recyclage et la mise au rebut des équipements électriques et électroniques doivent être effectués conformément à la loi en vigueur dans chaque pays.

RICHTLIJN 2002/96/CE FÜR DIE BEHANDLUNG, SAMMLUNG, WIEDERVERWERTUNG UND ENTSORGUNG VON ELEKTRO- UND ELEKTRONIK ALTGERÄTEN UND DEREN BESTANDTEILE

1. FÜR DIE LÄNDER DER EUROPÄISCHEN UNION (EG)

Es ist verboten, jede Art von Elektro- und Elektronik-Altgeräten als unsortierten Siedlungsabfall zu entsorgen: es ist Pflicht, diese separat zu sammeln. Das Abladen dieser Geräte an Orten, die nicht speziell dafür vorgesehen und autorisiert sind, kann gefährliche Auswirkungen für Umwelt und Gesundheit haben. Widerrechtliche Vorgehensweisen unterliegen den Sanktionen und Maßnahmen laut Gesetz.

UM UNSERE GERÄTE ORDNUNGSGEMÄß ZU ENTSORGEN, KÖNNEN SIE:

- Sich an die örtliche Behörde wenden, die Ihnen praktische Auskünfte und Informationen für die ordnungsgemäße Verwaltung der Abfälle liefert, beispielsweise: Ort und Zeit der Sammelstation etc.
- Beim Neukauf eines unserer Geräte ein benutztes Gerät, das dem neu gekauften entspricht, an unseren Wiederverkäufer zurückgeben.



Das durchgekennzeichnete Symbol auf dem Gerät bedeutet, dass:

- Nach Ableben des Gerätes, dieses in ausgerüstete Sammelzentren gebracht werden und separat von Siedlungsabfällen behandelt werden muss;
- Olivetti die Aktivierung der Behandlungs-, Sammel-, Wiederverwertungs- und Entsorgungsprozedur der Geräte in Konformität mit der Richtlinie 2002/96/CE (u. folg.mod.) garantiert.

2. FÜR DIE ANDEREN LÄNDER (NICHT-EG-STAATEN)

Das Behandeln, Sammeln, Wiederverwerten und Entsorgen von Elektro- und Elektronik-Altgeräten muss nach den geltenden Vorschriften des jeweiligen Landes erfolgen.

DIRETIVA 2002/96/CE RELATIVA AO TRATAMENTO, RECOLHA, RECICLAGEM E ELIMINAÇÃO DE RESÍDUOS DE EQUIPAMENTOS ELÉTRICOS E ELECTRONICOS E DE SEUS COMPONENTES

1. PARA OS PAÍSES DA UNIÃO EUROPEIA (UE)

É proibido eliminar qualquer resíduo de equipamentos eléctricos ou electrónicos como lixo sólido urbano: é obrigatório efectuar uma recolha separada. O abandono de tais equipamentos em locais não especificamente preparados e autorizados, pode ter efeitos perigosos sobre o ambiente e a saúde. Os transgressores estão sujeitos às sanções e às disposições legais.

PARA ELIMINAR CORRECTAMENTE OS Nossos EQUIPAMENTOS, É POSSÍVEL:

- Dirigir-se às Autoridades Locais que fornecerão indicações e informações práticas sobre a gestão correcta dos resíduos, por exemplo: local e horário dos centros de entrega, etc.
- Na compra de um novo equipamento, devolver ao nosso Revendedor um equipamento usado, semelhante ao comprado.



O símbolo do contedor riscado, indicado sobre o equipamento, significa que:

- O equipamento, quando chegar ao fim de sua vida útil, deve ser levado para centros de recolha aparelhados e deve ser tratado separadamente dos resíduos urbanos;
- A Olivetti garante a activação dos procedimentos no tocante ao tratamento, recolha, reciclagem e eliminação do equipamento em conformidade com a Directiva 2002/96/CE (e mod. post.).

2. PARA OS OUTROS PAÍSES (FORA DA UE)

O tratamento, a recolha, a reciclagem e a eliminação de equipamentos eléctricos e electrónicos terão de ser realizados em conformidade com as Leis em vigor em cada país.

RICHTLIJN 2002/96/EG BETREFFENDE AFGEDANKTE ELEKTRISCHE EN ELEKTRONISCHE APPARATUUR

1. VOOR DE LANDE VAN DE EUROPESE UNIE (EU)

Het is verboden om elektrische en elektronische apparatuur als huishoudelijk afval te verwerken: het is verplicht om een gescheiden inzameling uit te voeren. Het achterlaten van dergelijke apparatuur op plekken die niet specifiek hiervoor erkend en ingericht zijn, kan gevaarlijke gevolgen voor het milieu en de veiligheid met zich meebrengen. Overtreders zijn onderworpen aan sancties en maatregelen krachtens de wet.

OM OP CORRECTE WIJZE ONZE APPARATUUR TE VERWERKEN KUNT U:

- Zich wenden tot de plaatselijke instanties die u aanwijzingen en praktische informatie over de correcte behandeling van het afval zullen verschaffen, zoals bijvoorbeeld: locatie en openingstijden van de inzamelcentra, enz.
- Bij aankoop van een nieuw apparaat van ons merk, het oude apparaat, dat gelijk moet zijn aan het gekochte apparaat bij onze wederverkoper inleveren.



Het symbool van de doorgekruiste vuilnisbak, aangebracht op de apparatuur, betekent dat:

- Het apparaat aan het einde van zijn levensduur bij geïsoleerde inzamelcentra moet worden ingeleverd en gescheiden van het huishoudelijk afval moet worden verwerkt;
- Olivetti de activering garandeert van de procedures inzake behandeling, inzameling, recycling en verwerking van de apparatuur conform de Richtlijn 2002/96/EG (en latere wijzigingen).

2. VOOR DE OVERIGE LANDE (NIET EU)

De behandeling, de inzameling, de recycling en de verwerking van elektrische en elektronische apparatuur dienen overeenkomstig de wetten die in elk land van kracht zijn te gebeuren.

EU-DIREKTIV 2002/96/EF (WEEE) OM OPSAMLING, GENBRUG OG BORTSKAFFELSE AF ELEKTRISK OG ELEKTRONISK Udstyr

1. GÆLDENDE FOR EU-LANDE

Det er forbudt at bortskaffe elektrisk eller elektronisk udstyr som almindeligt husholdningsaffald: Det skal opsamlles separat. Hvis ikke elektrisk og elektronisk affald afleveres på særligt indrettede opsamlingssteder, kan det få alvorlige konsekvenser for miljø og helbred. Overtrædere kan straffes og retfølges i henhold til gældende lovgivning.

FOR KORREKT BORTSKAFFELSE AF VORES Udstyr KAN DU:

- Henvende dig til de lokale myndigheder, som vil kunne give dig anvisninger og praktiske oplysninger om en korrekt bortskaffelse af affaldet, f.eks.: Hanteringsstationers adresser og åbningstider osv.
- Afleverer brugt udstyr ved køb af tilsvarende nyt udstyr hos vores Forhandler.



Det viste symbol, som findes på udstyret, betyder:

- At, brugt udstyr skal afleveres på særlige opsamlingssteder og bortskaffes separat;
- At, Olivetti garanterer at procedurerne for behandling, opsamling, genbrug og bortskaffelse af udstyret i henhold til EU-direktiv 2002/96/EF (og efterfølgende tilføjelser) efterleves.

2. GÆLDENDE FOR IKKE EU-LANDE

Behandling, opsamling, genanvendelse og bortskaffelse af elektrisk og elektronisk udstyr skal ske i henhold til landets gældende lovgivning.

DIREKTIV 2002/96/EC AVSEENDE HANTERING, UPPSAMLING, ÅTERVINNING OCH BORTSKAFFNING AV ELEKTRO- OCH ELEKTRONIKUTRUSTNINGAR SAMT DERAS KOMPONENTER

1. AVSEENDE LÄNDERNA I DEN EUROPEISKA UNIONEN (EU)

Det är förbjudet att skaffa bort all slags elektro- och elektronikutrustning som fast stadsavfall: en separat uppsamling måste obligatoriskt göras. Avlämning av sådan utrustning på ej specifikt förberedda platser kan farligt påverka både miljön och hälsan. De som överträder dessa förordningar kommer att undergå de straff och påföljder som förutsetts i lagstiftningen.

FÖR EN KORREKT BORTSKAFFNING AV VÅR UTRUSTNING KAN DU BETE DIG PÅ FÖLJANDE SÄTT:

- Vänd dig till de lokala myndigheterna där du kan få praktisk anvisning och information om hur du ska gå tillväga för att kunna hantera avfallet på korrekt sätt, t.ex.: plats och öppettider i avlämningsstationer, osv.
- När du köper en ny utrustning från oss kan du lämna tillbaka en begagnad utrustning liknande den nyköpta till återförsäljaren.



Symbolen med den korsade behållaren som visas på utrustningen anger att:

- När utrustningens livslängd gått ut, måste denna föras till organiserade uppsamlingscentraler och behandlas separat från stadsavfallet;
- Olivetti garanterar aktivering av procedurer avseende hantering, uppsamling, återvinning och bortskaffning i överensstämmelse med Direktivet 2002/96/CE (och efterföljande ändringar).

2. AVSEENDE ÖVRIGA LÄNDER (EJ INOM EU)

Hantering, uppsamling, återvinning och bortskaffning av elektro- och elektronikutrustningar ska utföras i överensstämmelse med lagstiftelsen i landet i frågan.

DIRETIVA 2002/96/CE SOBRE EL TRATAMIENTO, LA RECOGIDA, EL RECICLAJE Y LA ELIMINACIÓN DE APARATOS ELÉCTRICOS Y ELECTRONICOS Y DE SUS OMPONENTES

1. PARA LOS PAÍSES DE LA UNIÓIN EUROPEA (UE)

Está prohibido eliminar cualquier tipo de aparato eléctrico y electrónico como residuo urbano no seleccionado: en el caso de estos equipos es obligatorio realizar su recogida selectiva. La eliminación de estos aparatos en lugares que no estén específicamente preparados y autorizados puede tener efectos peligrosos para el medio ambiente y la salud. Los transgresores están sujetos a las sanciones y a las medidas que establece la Ley.

PARA ELIMINAR CORRECTAMENTE NUESTROS APARATOS EL USUARIO PUEDE:

- Dirigirse a las Autoridades Locales, que le brindarán las indicaciones y las informaciones prácticas necesarias para el correcto manejo de los desechos, por ejemplo: lugar y horario de las instalaciones de tratamiento, etc.
- En el momento de comprar uno de nuestros equipos nuevos, puede entregar a nuestro Revendedor un aparato usado, similar al que ha adquirido.



El símbolo del contenedor con la cruz, que se encuentra en el aparato, significa que:

- Cuando el equipo haya llegado al final de su vida útil, deberá ser llevado a los centros de recogida previstos, y que su tratamiento debe estar separado del de los residuos urbanos;
- Olivetti garantiza la activación de los procedimientos en materia de tratamiento, recogida, reciclaje y eliminación de los equipos, de conformidad con la Directiva 2002/96/CE (y suces. mod.).

2. PARA LOS OTROS PAÍSES (FUERA DE LA UE)

El tratamiento, la recogida, el reciclaje y la eliminación de equipos eléctricos y electrónicos se deberán llevar a cabo de conformidad con las Leyes vigentes en cada País.

Code: 606309